

11 класс  
Variant I

I. Заполните пропуски словами преобразованными от слов, данных в конце строк. Слова должны грамматически и лексически соответствовать смыслу предложения.

If you want to get enjoyment from your work, make sure that it involves doing an 1 \_\_\_\_ ( active) that you like. People were nicer in those days, and spent their free time making models or looking at their stamp 2 \_\_\_\_ (collect). The invention led to many important 3 \_\_\_\_ ( discovery) Including 'germ theory', the idea that bacteria cause disease. Hollywood is, of course, the capital of the 4. \_\_\_\_ (nation) cinema industry. But not eating properly may have serious consequences on a child's 5. \_\_\_\_ (speak) and physical development, resulting in poorer performance at school.

II. Установите соответствие между заголовками A-F и текстами 1 – 5.  
Используйте каждую букву только один раз. В задании один заголовок лишний.

- A. New developments
- B. Information online
- C. Entertainment online
- D. Communication improved
- E. New relationships online
- F. More peaceful world

1. As we know, approximately fifty years ago television was introduced, making the world smaller by bringing images from all four corners of the world into our homes. Over the last decade or so, a breakthrough in technology has come into our lives which is making the world even smaller: the Internet. With a PC and a telephone line, we are now connected to the whole world in a matter of seconds.

2. It is now possible to speak to relatives and friends anywhere in the world cheaply and quickly. It is even possible, with something called a webcam, to see and hear them at the same time. It was not that long ago that the only way to communicate with family members who were far away was by letter, which could take days or sometimes weeks to reach its destination.

3. The Internet also allows us to access a world of facts, figures and knowledge. If we have a question on any subject at all from history to mathematics or philosophy to geography, it can be discovered on the Net. We can find out the latest news or what the weather is going to be like. Many subjects that required the reading of books and were once only available to a few people are now available to everybody.

4. The Internet not only means that we can communicate with loved ones but also with complete strangers. By using "chat" services, it is possible to meet and exchange ideas with people from all over the world. It is sometimes unbelievable to think that the person we are writing to may be thousands of miles away, living in a completely different culture with a way of life that is nothing like our own. Of course, to be able to do this, we must speak the same language and that's why most communication on the Internet takes place in English.

5. Other services are also available through the Internet. One of these which provides hours of pleasure for many people is the ability to download songs and music from other people. This has also helped to bring down cultural barriers as we are able to hear all the

different kinds of music that exist all over the world. This helps us to understand other cultures better and makes us familiar with what used to be regarded as something completely foreign and strange to us.

III. Поставьте глаголы в скобках в нужные формы:

1. The Scotch tape \_\_\_\_ (to perfect) by Richard Drew in 1928.
2. Many improvements \_\_\_\_ (to make) in designing space rockets in Russia by the beginning of the 21st century.
3. Mendeleev \_\_\_\_ (to describe) more than 60 elements.
4. Melodramas \_\_\_\_ (to be) romances for girls.
5. Vivien Leigh and Clark Gable \_\_\_\_ (to star) in the film "Gone with the Wind."

IV. Составьте предложения:

1. To eat, me, fast food, my parents, don't, allow
2. He, the fear, when, seriously, ill, of death, was, suffered, he
3. Charlie Chaplin, film actor, is, an, English, who, in, films, played, silent
4. I, the video, for, months, haven't, recorder, used, three



3) рациональное природопользование 4) применение севооборотов  
A17. Какие органоиды участвуют в упаковке и выносе синтезированных в клетке веществ?

- 1) вакуоли 3) лизосомы  
2) аппарат Гольджи 4) эндоплазматическая сеть

A18. Клетки грибов во время интенсивного роста получают энергию в процессе

- 1) синтеза липидов 3) распада минеральных солей  
2) синтеза углеводов 4) окисления органических веществ

A19. Независимое расхождение гомологичных хромосом в мейозе способствует

- 1) возникновению модификационной изменчивости  
2) формированию новых комбинаций признаков  
3) изменению нормы реакции признаков будущего организма  
4) возникновению хромосомных мутаций

A20. В случае промежуточного наследования окраски цветков ночной красавицы (красной и белой) при скрещивании двух растений с розовыми цветками в потомстве наблюдается расщепление признаков по фенотипу в соотношении

- 1) 9:3:3:1 3) 3:1  
2) 1:2:1 4) 1:1

### Часть В

B1. В световой фазе фотосинтеза в клетке за счёт энергии солнечного света

- 1) НАДФ<sup>+</sup> восстанавливается до НАДФ•Н<sub>2</sub>  
2) происходит синтез углеводов из углекислого газа и воды  
3) образуется крахмал  
4) синтезируются АТФ  
5) энергия молекул АТФ расходуется на синтез углеводов  
6) молекулы воды разлагаются на протоны, ионы и атомы кислорода

B2. Какие особенности в строении земноводного животного сформировались в связи с обитанием в наземно-воздушной среде?

- 1) парные лёгкие  
2) головной и спинной мозг  
3) малый круг кровообращения  
4) парные органы обоняния  
5) расчленённые (рычажные) конечности  
6) тонкая слизистая кожа

B3. Млекопитающие достигли биологического прогресса среди наземных позвоночных животных благодаря следующим ароморфозам

- 1) образованию плаценты при внутриутробном развитии  
2) развитию шёрстного покрова  
3) полному разделению кругов кровообращения  
4) способности к стопохождению  
5) расчленению позвоночника на отделы  
6) внутреннему оплодотворению

B4. Установите последовательность этапов онтогенеза ланцетника

- 1) зигота  
2) бластула  
3) образование систем органов  
4) нейрула  
5) гастрюла

B5. Установите последовательность формирования ароморфозов у животных в процессе эволюции

- 1) появление тканей  
2) возникновение полового процесса  
3) образование хорды формирование пятипалых конечностей

### Часть С.

C1. По каким признакам строения можно отличить бактериальную клетку от растительной клетки. Приведите не менее трёх признаков.

C2. Как повлияло появление фотосинтезирующих организмов на дальнейшую эволюцию жизни на Земле?

C3. У овец серая окраса шерсти (А) доминирует над чёрной, а рогатость (В) над комолостью (безрогостью). Гены не сцеплены. В гомозиготном состоянии ген серой окраски вызывает гибель эмбрионов. Какое жизнеспособное потомство (по фенотипу и генотипу) и в каком соотношении можно ожидать от скрещивания дигетерозиготной овцы с гетерозиготным серым комолым самцом? Составьте схему решения задачи. Объясните полученные результаты. Какой закон наследственности проявляется в данном случае?



**Итоговая контрольная работа по курсу: «История: теория и практика» для 11 класса**

**1.**

Установите соответствие между событиями и годами: к каждой позиции первого столбца подберите соответствующую позицию из второго столбца.

**СОБЫТИЯ**

- А) Полтавский бой
- Б) штурм Перекопа войсками под командованием М. В. Фрунзе
- В) Мукденское сражение
- Г) битва на реке Шелони

**ГОДЫ**

- 1) 1471 г.
- 2) 1551 г.
- 3) 1709 г.
- 4) 1905 г.
- 5) 1916 г.
- 6) 1920 г.

**2.** Расположите в хронологической последовательности исторические события. Запишите цифры, которыми обозначены исторические события в правильной последовательности.

- 1) Крестьянская война Степана Разина
- 2) Восстание Ивана Болотникова
- 3) Восстание Уота Тайлера

**3.** Установите соответствие между процессами (явлениями, событиями) и фактами, относящимися к этим процессам (явлениям, событиям): к каждой позиции первого столбца подберите соответствующую позицию из второго столбца

**ПРОЦЕССЫ (ЯВЛЕНИЯ, СОБЫТИЯ)**

- А) Русско-византийские войны
- Б) Смутное время в России
- В) Северная война
- Г) Великая Отечественная война

**ФАКТЫ**

- 1) Гангутское сражение
- 2) оборона Доростола
- 3) Цусимское сражение
- 4) Клушинская битва
- 5) осада Плевны
- 6) Курская битва

Запишите в ответ цифры, расположив их в порядке, соответствующем буквам:

А	Б	В	Г

**4.** Заполните пустые ячейки таблицы, используя приведённый ниже список пропущенных элементов: для каждого пропуска, обозначенного буквой, выберите номер нужного элемента.

<b>Географический объект</b>	<b>Событие (явление, процесс)</b>	<b>Время, когда произошло событие (явление, процесс)</b>
_____ (А)	Решающее сухопутное сражение Северной войны	_____ (Б)
Эрфрут	_____ (В)	1800-е гг.
_____ (Г)	Формирование второго народного ополчения под руководством Кузьмы Минина и Дмитрия Пожарского	_____ (Д)
Полоцк	_____ (Е)	1560-е гг.

Пропущенные элементы:

- 1) переговоры Наполеона и Александра I

- 2) 1590-е гг.
- 3) Полтава
- 4) боевые действия в ходе Ливонской войны
- 5) Нижний Новгород
- 6) гибель царевича Дмитрия
- 7) 1700-е гг.
- 8) Рязань
- 9) 1610-е гг.

**5.** Установите соответствие между реформами и фамилиями руководителей СССР, в период правления которых эти реформы были проведены.

#### РЕФОРМЫ

- А) ликвидация отраслевых министерств и создание совнархозов
- Б) принятие закона «О кооперации в СССР»
- В) реформа А. Н. Косыгина по расширению самостоятельности предприятий
- Г) денежная реформа и отмена карточной системы

#### ФАМИЛИИ

- 1) И. В. Сталин
- 2) Н. С. Хрущёв
- 3) Л. И. Брежнев
- 4) Ю. В. Андропов
- 5) М. С. Горбачёв

**6.** Прочтите отрывок из письма бойцов и командиров 25-й Чапаевской стрелковой дивизии.

«Мы, правнуки и внуки славных и воинственных запорожцев земли Украинской, которая теперь входит в Великий Советский Союз, решили тебе, проклятый палач, письмо это написать, как писали когда-то наши предки и деды, которые громили врагов Украины.

Ты, подлый иуда и гад, напал на нашу Украину и хочешь забрать у нас фабрики и заводы, земли, леса и воды и привести сюда баронов, капиталистов – таких, как ты, бандитов и разбойников-фашистов.

Этому никогда не бывать! Мы сумеем за себя постоять. Не видеть тебе нашей пшеницы и сала... Не раздобудешь ты и одного воза провизии, хотя уже и потерял лучшие дивизии, не построишь ты на нашей земле ни одну виллу, мы выделим для каждого из вас по два метра на могилу. И как не доведется свинье на небо смотреть, так тебе в нашем огороде не рыть, хотя у тебя морда свиньяча и свинская удача...

На этом мы кончаем и одного тебе желаем, – чтобы у тебя, пса, застряла во рту польская колбаса, чтобы ты со своими муссолинами подавился греческими маслинами, а в остальном, чертовы гады, не миновать вам наших пуль и снарядов...»

Используя отрывок и знания по истории, выберите в приведённом списке верные суждения.

Запишите в таблицу цифры, под которыми они указаны.

- 1) Письмо было написано во времена Гражданской войны.
- 2) Главный адресат письма — английский премьер-министр Чемберлен.
- 3) Письмо отсылает читающего к написанному за несколько веков до этого письму запорожских казаков турецкому султану.
- 4) Письмо написано в остро сатирическом ключе.
- 5) В письме содержится намек на союзника адресата — фашистскую Италию.
- 6) Письмо написано в 1920-х гг.

**7.** Установите соответствие между памятниками культуры и их краткими характеристиками: к каждой позиции первого столбца подберите соответствующую позицию из второго столбца.

#### ПАМЯТНИКИ КУЛЬТУРЫ

- А) «Изборник»
- Б) «Сказание о Мамаевом побоище»
- В) картина «Утро стрелецкой казни»
- Г) опера «Война и мир»

#### ХАРАКТЕРИСТИКИ

- 1) Произведение написано в год убийства Александра II.
- 2) Третья по древности древнерусская рукописная книга.
- 3) Автор — Феофан Прокопович.
- 4) Памятник древнерусской литературы, созданный в первой четверти XV в.
- 5) Произведение написано И. И. Шишкиным.
- 6) Автор — С. С. Прокофьев.

**8.** Рассмотрите изображение и выполните задание.



Заполните пропуск в предложении: «На данной фотографии изображены события \_\_\_\_\_ тысяча девятьсот сорок пятого года». Ответ запишите словом (необходимо указать месяц).

**9. Тип 9 № 4213** 

Рассмотрите схему событий одного из периодов Великой Отечественной войны и выполните задание.

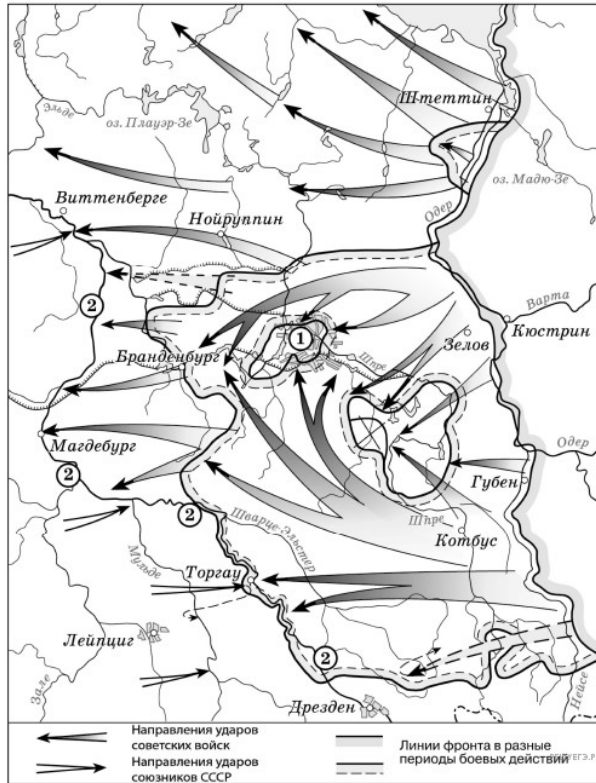

Назовите месяц 1945 г., когда начались боевые действия, обозначенные на карте стрелками.

**10.** Рассмотрите схему событий одного из периодов Великой Отечественной войны и выполните задание.



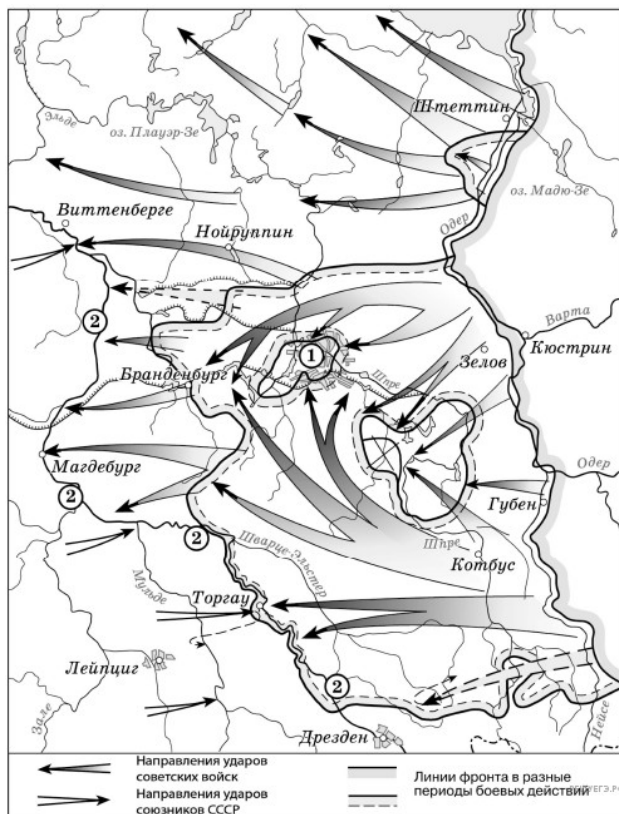

Укажите название города, обозначенного на схеме цифрой «1».

**11.** Прочтите текст о событиях, отражённых на схеме, и, используя схему, укажите название города, которое дважды пропущено в этом тексте.

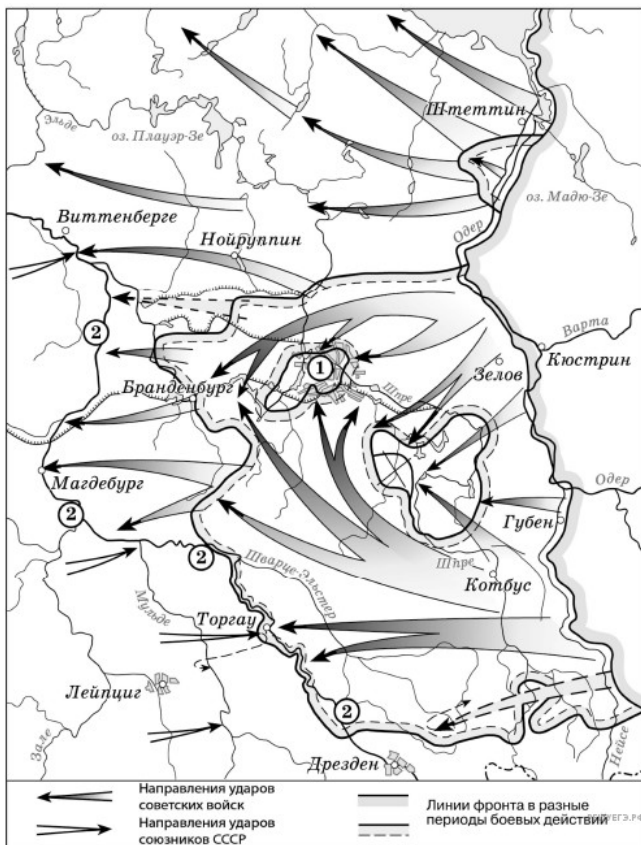

«На юге части РККА продвинулись к немецкому городу \_\_\_\_\_, где впервые встретились с англо-американскими союзниками».

**12.** Рассмотрите схему событий одного из периодов Великой Отечественной войны и выполните задание.

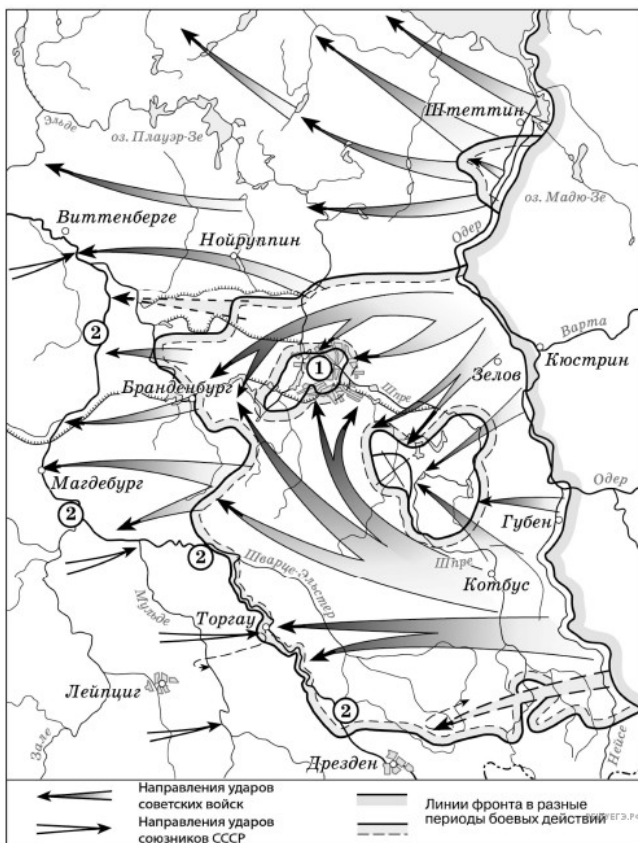

Какие суждения, относящиеся к событиям, обозначенным на схеме, являются верными? Выберите несколько суждений из шести предложенных. Запишите в таблицу цифры, под которыми они указаны.

- 1) На схеме обозначены действия Красной армии в ходе проведения операции «Багратион».
- 2) События, обозначенные на схеме, происходили позже встречи руководителей держав «Большой тройки» в Крыму.
- 3) События, обозначенные на схеме, являются частью коренного перелома в ходе Великой Отечественной войны.
- 4) События, обозначенные на данной схеме стрелками, длились около полугода.
- 5) С окончанием военных действий, обозначенных на схеме, Вторая мировая война ещё не была закончена.
- 6) Одним из фронтов Красной армии, участвовавших в событиях, обозначенных на схеме, командовал Г. К. Жуков.

**13.** Назовите автора данного письма. Укажите год, когда было написано письмо. Назовите московского князя, правившего в период, когда среднеазиатский завоеватель, упомянутый в письме, вторгся в русские земли.

**Прочтите отрывок из исторического источника и кратко ответьте на вопросы 12 и 13. Ответы предполагают использование информации из источника, а также применение исторических знаний по курсу истории соответствующего периода.**

*Прочтите отрывок из письма российской императрицы.*

«С удовольствием <...> я удовлетворю вашу любознательность по отношению к Пугачёву; это будет мне тем удобнее сделать, что вот уже месяц, как он схвачен, или, выражаясь вернее, связан и скручен своими собственными же людьми в необитаемой степи между Волгой и Яиком, куда он был загнан посланными против него со всех сторон войсками. Лишённые припасов и средств для продовольствия, товарищи его, возмущённые сверх того ещё жестокостями, им творимыми, и в надежде заслужить прощение, выдали его коменданту Яицкой крепости, который и отправил его оттуда в Симбирск к генералу графу Панину. В настоящее время он в дороге, на пути к Москве. Когда его привели к графу Панину, он совершенно наивно признался на первом же допросе, что он донской казак, назвал место своего рождения, сказал, что женат на дочери донского казака, что у него трое детей <...> и пр., и пр.

Так как у генерала Панина в войске немало донских казаков, ...то всё сказанное было тотчас же проверено через земляков Пугачёва. <...> До сих пор нет ни малейших данных предполагать, чтоб он был орудием какой-либо державы или чтобы он следовал чьему-либо вдохновению. Приходится предполагать, что Пугачёв сам хозяин-разбойник, а не лакей какой-нибудь живой души.

После Тамерлана, я думаю, едва ли найдётся кто-либо другой, кто более истребил рода человеческого <...> он вешал без пощады и всякого суда всех лиц дворянского рода: мужчин, женщин и детей, всех офицеров, всех солдат, какие ему только попадали в руки <...>.

Но что покажет вам хорошо, как далеко может обольщаться человек, — это то, что он осмеливается ещё питать кое-какие надежды. Он воображает, что ввиду его отваги я могу его помиловать и что свои прошлые преступления он мог бы загладить своими будущими услугами. Рассуждение его могло бы оказаться правильным, и я могла бы простить его, если б содеянное

им оскорбляло меня одну; но дело это — дело, затрагивающее государство, у которого свои законы».

**14.** Привлекая знания по истории и текст документа, отметьте, в чём состояли главные заслуги князя. Приведите не менее трёх положений.

**Прочтите отрывок из исторического источника и кратко ответьте на вопросы 12 и 13. Ответы предполагают использование информации из источника, а также применение исторических знаний по курсу истории соответствующего периода.**

Из труда современного историка.

«Вокруг его имени вращаются почти все важные события русской истории конца XI – начала XII века... Он выделялся блестящими способностями государственного деятеля, умением противопоставить узким, корыстным интересам нужды своего государства... В период его правления была составлена древнейшая из известных летописей — «Повесть временных лет». Сам он написал «Пouchение детям», которое показывает, что этот князь обладал литературным талантом. В этом произведении он отмечал, что совершил более восьмидесяти крупных походов против половцев, а мелких — и не упоминать. В более поздние времена появилась легенда о том, что византийский император — его родной дед — прислал ему знаки царского достоинства».

**15.** Назовите космонавта, изображённого на марке. Используя изображение, приведите одно, любое обоснование Вашего ответа.

**Рассмотрите изображение и выполните задания 14, 15.**



**16.** Какой из представленных ниже скульптурных памятников ещё не был создан в период, когда произошло событие, которому посвящена данная марка? В ответе запишите цифру, которой обозначен этот памятник скульптуры. Назовите исторического деятеля, которому посвящён этот скульптурный памятник.

1)



2)



3)



4)



**A1) Какое событие «Повесть временных лет» относит к 862 г.?**

- 1) призвание Рюрика в Новгород на княжение
- 2) крещение князя Владимира
- 3) восстание древлян
- 4) первый договор князя Олега с Византией

**A2) В каком году состоялась битва на Калке, в которой русские дружины впервые столкнулись с монгольским войском?** 1) 1205 г. 2) 1218 г. 3) 1223 г. 4) 1242 г.

**A3) Как назывался свод законов Древней Руси?**

- 1) «Русская правда»
- 2) «Соборное уложение»
- 3) «Стоглав»
- 4) «Судебник»

**A4) Кто стоял во главе русских войск, одержавших победу в Ледовом побоище?**

- 1) Дмитрий Донской
- 2) Александр Невский
- 3) Святослав
- 4) Иван Калита

**A5) Как в Древнерусском государстве назывался объезд князем с дружиной подвластных земель, плативших дань?**

- 1) оброк
- 2) полюдье
- 3) выход
- 4) ясак

**A6) Как называлась ханская грамота, дававшая право русским князьям властвовать в своих княжествах?**

- 1) ясак
- 2) число
- 3) ярлык
- 4) выход

**A7) За что князь Святополк Владимирович был прозван «Окаянным»?**

- 1) бегство с поля битвы у Калки
- 2) убийство братьев в ходе усобицы
- 3) участие в карательных походах
- 4) попытка восстановить язычество на Руси

**A8) В каком году Великий Новгород был окончательно присоединен к Московскому государству?**

- 1) 1380 г.
- 2) 1649 г.
- 3) 1501 г.
- 4) 1478 г.

**A9) Что из названного относится к итогам правления Ивана III?**

- 1) свержение ордынского владычества
- 2) получение выхода к Тихому океану
- 3) присоединение к России Сибирского ханства
- 4) созыв Земского собора

**A10) В какой период времени Ярослав Мудрый правил в Киеве?** 1) 945-964 гг. 2) 980-1015 гг. 3) 1019-1054 гг. 4) 1113-1125 гг.

**11) Расположите в хронологической последовательности имена князей в соответствии с периодами их правления.**

- 1) Святослав
- 2) Игорь
- 3) Ярослав Мудрый
- 4) Олег

**12. Расположите имена московских князей в хронологическом порядке их правления. Запишите цифры, которыми обозначены имена князей, в правильной последовательности.** 1) Дмитрий Донской 2) Иван I Калита 3) Даниил Александрович 4) Юрий Данилович 5) Василий I

**13. Ниже приведен список терминов. Все они, за исключением одного, отражают организацию управления в Великом Новгороде.**

- 1) вече;
- 2) судебник;
- 3) посадник;
- 4) тысяцкий;
- 5) князь;
- 6) совет господ.

**14. Прочитайте отрывок из сочинения Н.М. Карамзина и укажите, какие кардинальные перемены в судьбе русских земель описаны в отрывке.**

«...Сень варварства, омрачив горизонт России, сокрыла от нас Европу... Хань желали единственно быть нашими господами издали, не вмешиваться в дела гражданские, требовали только серебра и повиновения от князей. Но так называемые послы ордынские и баскаки, представляя в России лицо хана, делали, что хотели...»

**15. Какие понятия (события) относятся ко времени правления Ивана IV Грозного?**

- 1) Соборное уложение 1649 г.
- 2) Опричнина
- 3) Ливонская война
- 4) Избранная рада
- 5) Столбовский мир
- 6) Старообрядчество

**16. Как звали первого известного русского книгопечатника?** 1) Алексей Тихонов 2) Федор Голицын 3) Иван Федоров 4) Андрей Курбский

**17. При каких обстоятельствах Борис Годунов стал царем?**

- 1) получил престол по наследству
- 2) получил ярлык в Золотой Орде
- 3) был избран на Земском соборе
- 4) был назван в завещании Ивана IV как наследник престола

**18. Прочтите отрывок из сочинений историка:**

«Новой династии приходилось иметь дело с иным обществом, далеко не похожим на то, каким правили прежние цари. Тревоги Смутного времени разрушительно подействовали на политическую выправку этого общества; с воцарением новой династии...все общественные состояния немолчно жалуются на свои бедствия, на своё обеднение, разорение, на злоупотребления властей, жалуются на то, отчего страдали и прежде, но о чём прежде терпеливо молчали».

**Используя отрывок и знания по истории, выберите в приведённом списке три верных суждения. Запишите в ответ цифры, под которыми они указаны.**

- 1) Описанная в тексте ситуация относится к семнадцатому веку.

2) Историк отмечает в тексте благоприятные условия воцарения новой династии.

3) Историк считает, что новизна ситуации заключалась в развитии чувства покорности и терпения у русского народа.

4) Одним из «прежних царей», о которых говорится в тексте, был Иван Грозный.

5) Первым представителем новой династии, о которой говорится в тексте, был царь Михаил Фёдорович.

6) Одной из причин описанного в тексте положения народа были последствия реформ Петра I.

**19. Дайте развернутый ответ на вопросы:**

А) Что такое опричнина? Б) Назовите причины опричнины. В) Назовите итоги опричнины.

20- Ниже приведен ряд имен видных государственных деятелей. Все они, за исключением двух, относятся к XVIII в.

1) А. Д. Меншиков, 2) Г. А. Потемкин, 3) П. И. Шувалов, 4) П. Я. Румянцев, 5) Н. Н. Новосильцев, 6) Е. Ф. Канкрин

21-. С правлением какого монарха связан термин «аракчеевщина»? 1) Александра I 2) Николая I 3) Александра II 4) Александра III

22- Какое событие произошло 26 августа 1812

23 – Кого называют Великим реформатором 1860-1870-х годов?

24. Какой орган власти был образован позже остальных?

1) Святейший Синод 2) Непременный совет  
3) III отделение Собственной Его Императорского Величества канцелярии 4) Государственный совет

25. Ниже приведён ряд фамилий деятелей культуры XIX в. Все они, за исключением одного, были архитекторами.

*К. А. Тон, В. О. Шервуд, А. Н. Воронихин, О. И. Вове, И. И. Шишкин.*

Найдите и запишите фамилию (без инициалов) деятеля культуры, «выпадающую» из данного ряда.

26. Каким событием ознаменовалось вступление Николая I на престол?

1) Русско-турецкой войной 2) началом Кавказской войны 3) восстанием на Сенатской площади  
4) восстанием в Семёновском полку

27-28. Прочтите фрагмент исторического источника и выполните задания. Используйте в ответах информацию текста и знания из истории.

Фрагмент исторического источника

«Ваше Императорское Величество озаботилось недостатками развития образования в стране и неоправданным его получением представителями низших сословий. Всесторонне обсудив наши предположения, изволили на всеподданнейшем докладе 23 мая <...> выразить мысль, что было бы за лучшее достигнуть предотвращения наплыва в гимназии и прогимназии детей представителей низших сословий.

Таким образом, гимназии и прогимназии необходимо избавить от поступления в них детей кучеров, лакеев, поваров, прачек, мелких лавочников и тому подобных людей, детям коих, за исключением разве одарённых гениальными способностями, вовсе не следует стремиться к среднему и высшему образованию. С тем вместе, не находя полезным облегчать на казённые средства приготовление детей в гимназии и прогимназии, можно предположить, что было бы необходимо закрыть приготовительные при них классы, ныне же прекратив приём в них».

27. При каком российском императоре появился данный документ? В каком году он был принят?

28. Как в тексте источника обозначена цель принятия данного документа? Какое неофициальное название он получил?

## Темы для итогового сочинения в 11 классе

1. Сочинение — рецензия на произведение Валентина Распутина «Прощание с Матёрой».
2. Сочинение-рассуждение «Классические традиции в творчестве А. А. Ахматовой».
3. Сочинение-рассуждение «Традиционное и новаторское в одном из произведений русской литературы XX в. (М. А. Шолохов “Тихий Дон”)».
4. Сочинение-эссе «Сюжетно-композиционное своеобразие одного из произведений русской литературы XX в.».
5. Сочинение — сравнительная характеристика «Лирика А. А. Ахматовой, Б. Л. Пастернака, А. Т. Твардовского».

**1. Тип 1 № 26636**

Летом килограмм клубники стоит 80 рублей. Мама купила 1 кг 200 г клубники. Сколько рублей сдачи она получит с 500 рублей?

**2. Тип 2 № 511613**

Установите соответствие между величинами и их возможными значениями: к каждому элементу первого столбца подберите соответствующий элемент из второго столбца.

ВЕЛИЧИНЫ	ВОЗМОЖНЫЕ ЗНАЧЕНИЯ
А) масса взрослого кита	1) 162 кв. м
Б) объём железнодорожного вагона	2) 100 т
В) площадь волейбольной площадки	3) 120 м <sup>3</sup>
Г) ширина футбольного поля	4) 68 м

В таблице под каждой буквой укажите соответствующий номер.

**3. Тип 3 № 26869**

На рисунке показано изменение температуры воздуха на протяжении трех суток. По горизонтали указывается дата и время суток, по вертикали — значение температуры в градусах Цельсия. Определите по рисунку наименьшую температуру воздуха 27 апреля. Ответ дайте в градусах Цельсия.

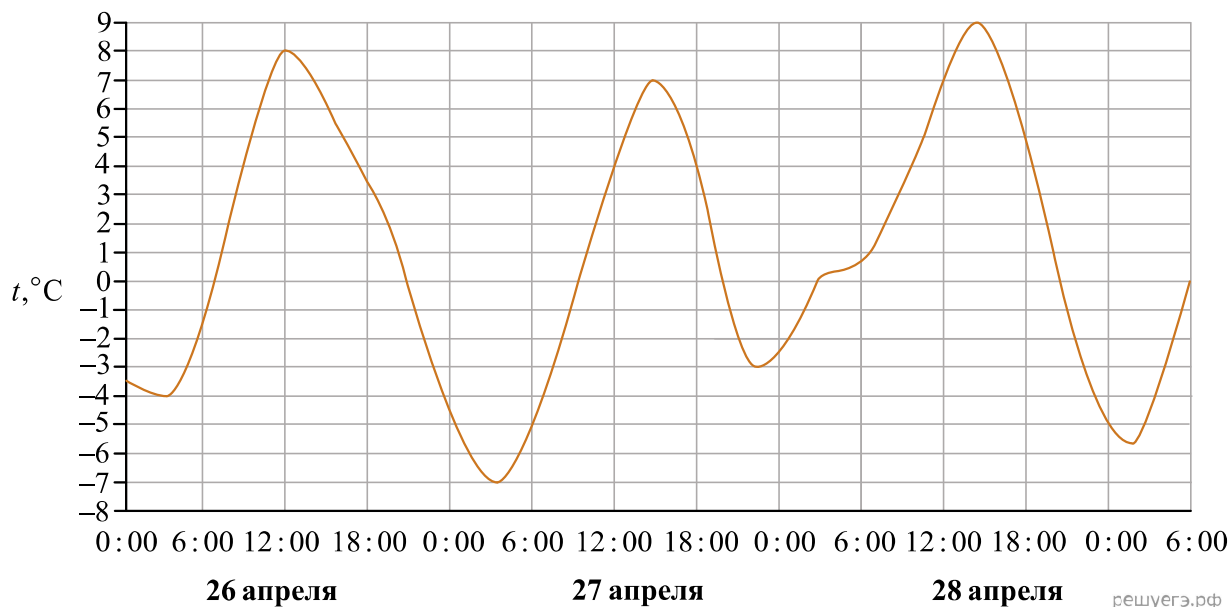
**4. Тип 4 № 507012**

Найдите  $m$  из равенства  $E = \frac{mv^2}{2}$ , если  $v = 4$  и  $E = 80$ .

**5. Тип 5 № 320186**

На рок-фестивале выступают группы — по одной от каждой из заявленных стран. Порядок выступления определяется жребием. Какова вероятность того, что группа из Дании будет выступать после группы из Швеции и после группы из Норвегии? Результат округлите до сотых.

**6. Тип 6 № 509189**

Телефонная компания предоставляет на выбор три тарифных плана.

Тарифный план	Абонентская плата (в месяц)	Плата за 1 минуту разговора
«Повременный»	Нет	0,3 руб.
«Комбинированный»	160 руб. за 420 мин.	0,2 руб. (сверх 420 мин. в месяц)
«Безлимитный»	255 руб.	Нет

Абонент предполагает, что общая длительность разговоров составит 700 минут в месяц, и исходя из этого выбирает наиболее дешёвый тарифный план. Сколько рублей должен будет заплатить абонент за месяц, если общая длительность разговоров действительно будет равна 700 минутам?

**7. Тип 7 № 514223**

Установите соответствие между графиками функций и характеристиками этих функций на отрезке  $[-1; 1]$ .

## ГРАФИКИ

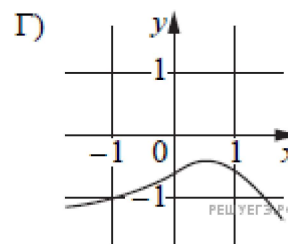
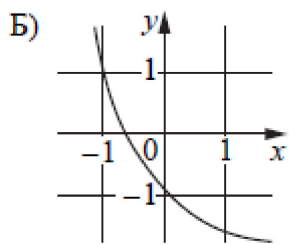
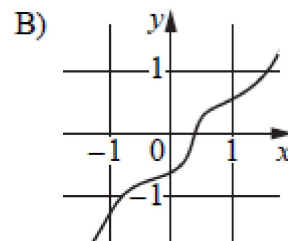
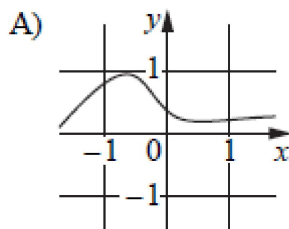

## ХАРАКТЕРИСТИКИ

- 1) Функция принимает отрицательное значение в каждой точке отрезка  $[-1; 1]$ .
- 2) Функция возрастает на отрезке  $[-1; 1]$ .
- 3) Функция убывает на отрезке  $[-1; 1]$ .
- 4) Функция принимает положительное значение в каждой точке отрезка  $[-1; 1]$ .

В таблице под каждой буквой укажите соответствующий номер.

А	Б	В	Г

**8. Тип 8 № 507069**

Согласно русской поговорке «Пока гром не грянет, мужик не перекрестится». Выберите утверждения, которые следуют из этой поговорки. Указание: *понимайте эту поговорку как условие «Без грома мужик не будет креститься».*

- 1) Если грянул гром, мужик перекрестится
- 2) Если мужик не крестился, то грома не было
- 3) Если не было грома, то мужик не крестился
- 4) Если мужик перекрестился, то был гром

В ответе укажите номера выбранных утверждений без пробелов, запятых и других дополнительных символов.



**9. Тип 9 № 510130**

План местности разбит на клетки. Каждая клетка обозначает квадрат  $1\text{ м} \times 1\text{ м}$ . Найдите площадь участка, выделенного на плане. Ответ дайте в квадратных метрах.

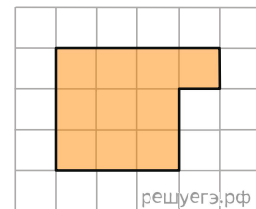
**10. Тип 10 № 513102**

На рисунке изображён колодец с «журавлём». Короткое плечо имеет длину 4 м, а длинное плечо — 6 м. На сколько метров опустится конец длинного плеча, когда конец короткого поднимется на 1 м?

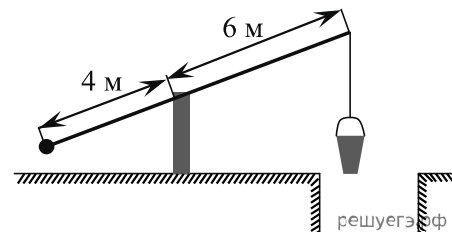
**11. Тип 11 № 510204**

Деталь имеет форму изображённого на рисунке многогранника (все двугранные углы прямые). Цифры на рисунке обозначают длины рёбер в сантиметрах. Найдите площадь поверхности этой детали. Ответ дайте в квадратных сантиметрах.

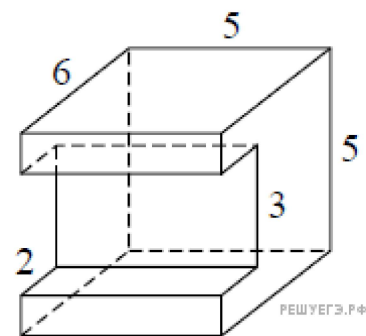
**12. Тип 12 № 315122**

На клетчатой бумаге нарисованы два круга. Площадь внутреннего круга равна 51. Найдите площадь заштрихованной фигуры.

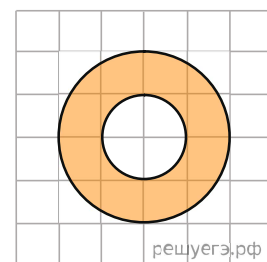
**13. Тип 13 № 515747**

В прямоугольном параллелепипеде  $ABCD A_1 B_1 C_1 D_1$  рёбра  $CD$ ,  $CB$  и диагональ  $CD_1$  боковой грани равны соответственно 2, 4 и  $2\sqrt{10}$ . Найдите площадь поверхности параллелепипеда  $ABCD A_1 B_1 C_1 D_1$ .

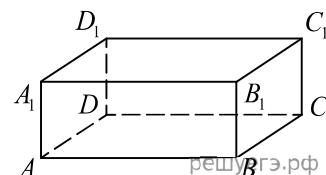
**14. Тип 14 № 506986**

Найдите значение выражения  $2,34 - \frac{3}{50}$ .

**15. Тип 15 № 77341**

27 выпускников школы собираются учиться в технических вузах. Они составляют 30% от числа выпускников. Сколько в школе выпускников?

**16. Тип 16 № 26771**

Найдите значение выражения  $7 \operatorname{tg} 13^\circ \cdot \operatorname{tg} 77^\circ$ .

**17. Тип 17 № 26666**

Найдите корень уравнения:  $9^{-5+x} = 729$ .

**18. Тип 18 № 509662**

Каждому из четырёх неравенств в левом столбце соответствует одно из решений в правом столбце. Установите соответствие между неравенствами и их решениями.

НЕРАВЕНСТВА	РЕШЕНИЯ
А) $\log_2 x > 1$	1) $0 < x < \frac{1}{2}$
Б) $\log_2 x > -1$	2) $x > 2$
В) $\log_2 x < 1$	3) $x > \frac{1}{2}$
Г) $\log_2 x < -1$	4) $0 < x < 2$

Запишите в ответ цифры, расположив их в порядке, соответствующем буквам:

А	Б	В	Г

**19. Тип 19 № 509744**

Найдите трёхзначное число  $A$ , обладающее всеми следующими свойствами:

- сумма цифр числа  $A$  делится на 8;
- сумма цифр числа  $A + 1$  делится на 8;
- в числе  $A$  сумма крайних цифр кратна средней цифре.

В ответе укажите какое-нибудь одно такое число.

**20. Тип 20 № 99610**

По морю параллельными курсами в одном направлении следуют два сухогруза: первый длиной 120 метров, второй — длиной 80 метров. Сначала второй сухогруз отстает от первого, и в некоторый момент времени расстояние от кормы первого сухогруза до носа второго составляет 400 метров. Через 12 минут после этого уже первый сухогруз отстает от второго так, что расстояние от кормы второго сухогруза до носа первого равно 600 метрам. На сколько километров в час скорость первого сухогруза меньше скорости второго?

**21. Тип 21 № 514915**

Петя меняет маленькие фишки на большие. За один обмен он получает 3 большие фишки, отдав 10 маленьких. До обменов у Пети было 100 фишек (среди них были и большие, и маленькие), а после стало 65. Сколько обменов он совершил?

## **Зачет № 6 по обществознанию в 11 классе - итоговый зачет за курс обществознания**

1. Что является проявлением глобальной экологической проблемы?

- 1) рост потребления энергии во многих странах    2) учащившиеся вспышки на Солнце  
3) недостаток очистных сооружений    4) промышленное загрязнение воздуха

2. Основу экономики страны А. составляет сельское хозяйство. Семьи сообща владеют землей и работают на ней. Значительную роль в управлении обществом играют церковь и армия. К какому типу принадлежит это общество?

- 1) традиционному    2) индустриальному    3) информационному    4) постиндустриальному

3. Верны ли следующие суждения о потребностях человека?

А. Потребность в пище и отдыхе сформировалась у человека в процессе общественной жизни.

Б. Ряд потребностей, свойственных человеку, отсутствует у других живых существ.

- 1) верно только А    2) верно только Б    3) верны оба суждения    4) оба суждения неверны

4. Процесс приобщения к культуре, ценностям человеческого общества, знаниям о мире, накопленным предыдущими поколениями, называется

- 1) наукой    2) искусством    3) образованием    4) творчеством

5. Расплачиваясь за покупки в кассе магазина, девушка обронила сторублевую купюру.

Стоящий сзади подросток оказался перед выбором: обратить внимание девушки на выпавшие деньги или, дождавшись ее ухода, присвоить их. Эта ситуация отражает выбор

- 1) правовой    2) экономической    3) политической    4) моральный

6. Верны ли следующие суждения о культуре?

А. Принято различать материальную и духовную культуру.

Б. Духовная культура включает в себя ценности и нормы.

- 1) верно только А    2) верно только Б    3) верны оба суждения    4) оба суждения неверны

7. К основным факторам (ресурсам) производства относится

- 1) спрос    2) конкуренция    3) товар    4) труд

8. одной из североафриканских стран начался вооруженный конфликт между властью и оппозицией. Многие мирные жители из опасения за свою жизнь покинули свои дома и начали покидать страну, пополняя лагеря беженцев в соседних странах, стараясь добраться до Европы, найти работу по специальности. Какое социальное явление представляет данный пример? Укажите две характеризующие его, применительно к данному примеру, разновидности. Объясните Ваш выбор.

9. Увеличение количества самостоятельных продавцов на рынке бытовой техники привело к снижению цен на нее. Это результат

- 1) государственного регулирования    2) ценового сговора производителей  
3) технического прогресса    4) конкурентной борьбы

10. Верны ли следующие суждения о соотношении спроса и предложения

А. С ростом спроса на товары и услуги растет и их предложение.

Б. С ростом предложения на товары и услуги обязательно вырастет и спрос на них.

- 1) верно только А    2) верно только Б    3) верны оба суждения    4) оба суждения неверны

11. Какая социальная группа образована по профессиональному признаку?

- 1) пассажиры    2) мужчины    3) инженеры    4) горожане

12. «Ребенок учится тому, что видит у себя в дому: родители – пример ему», – писал немецкий гуманист прошлого. О какой роли семьи в жизни человека и общества говорят эти стихотворные строки?    1) организация совместного досуга    2) укрепление родственных связей  
3) совместное ведение домашнего хозяйства    4) воспитание детей

13. Верны ли следующие суждения о социальном конфликте?

А. Стремление сторон отстоять свои взгляды – одна из причин социального конфликта.

Б. Социальные конфликты всегда влекут за собой отрицательные последствия для общества.  
1) верно только А 2) верно только Б 3) верны оба суждения 4) оба суждения неверны

14. Что является признаком любого государства?

1) федеративное устройство 2) право на взимание налогов 3) разделение властей 4) идейное единство

15. В стране М. правительство формируется на основе результатов парламентских выборов. При этом существует должность президента, который избирается парламентом. Какая форма правления представлена в стране М.?

1) конституционная республика 2) президентская республика  
3) парламентская республика 4) ограниченная монархия

16. Верны ли следующие суждения о политических партиях?

А. Политические партии принимают законы страны.

Б. Политические партии предлагают решения социально-экономических вопросов.

1) верно только А 2) верно только Б 3) верны оба суждения 4) оба суждения неверны

17. Высшей юридической силой в нашей стране обладает

1) указ президента 2) федеральный закон 3) Конституция 4) постановление правительства

18. Какая отрасль права регулирует имущественные отношения граждан?

1) гражданское право 2) административное право 3) трудовое право 4) конституционное право

19. Гражданин К. решил подарить автомобиль своему сыну. Чтобы оформить

соответствующие документы, он должен обратиться в 1) прокуратуру 2) нотариат 3) суд 4) адвокатуру

20. Верны ли следующие суждения о правовом государстве?

А. В правовом государстве право выше власти.

Б. В правовом государстве суд стоит выше других ветвей власти.

1) верно только А 2) верно только Б 3) верны оба суждения 4) оба суждения неверны

21. В приведенном списке указаны черты сходства человека с животными и отличия человека от животных.

1) потребность в пище и воде 2) наличие сознания 3) способность к чувственному познанию 4) умение планировать деятельность

Черты сходства	Черты отличия

22. Найдите в приведенном ниже списке прямые налоги

1) налог на прибыль 2) таможенная пошлина 3) акциз 4) налог на имущество 5) подоходный налог

23. Установите соответствие

ФАКТЫ

А) открытие нового супермаркета  
Б) выборы руководителя партии  
В) оказание парикмахерских услуг  
Г) биржевые торги акциями фирм

СФЕРЫ ОБЩЕСТВЕННОЙ ЖИЗНИ

1) экономическая  
2) политическая

24. Ниже приведён ряд понятий. Все они, за исключением одного, относятся к необходимым условиям существования правового государства

1) демократия, 2) верховенство закона, 3) двухпалатный парламент, 4) разделение властей, 5) равноправие граждан.

**Контрольная работа, 11 класс (родной язык (русский))**  
**Любите читать!** (В отдельных предложениях опущены знаки препинания)

(1)Каждый человек обязан (я подчеркиваю – обязан) заботиться о своем интеллектуальном развитии. (2)Это его обязанность перед обществом, в котором он живет, и перед самим собой.

(3)Основной (но, разумеется, не единственный) способ своего интеллектуального развития – чтение.

(4)Чтение не должно быть случайным. (5)Это огромный расход времени а время величайшая ценность которую нельзя тратить на пустяки. (6)Читать следует по программе, разумеется не следуя ей жестко, отходя от нее там, где появляются дополнительные для читающего интересы. (7)Ведь чтение, для того чтобы оно было эффективным, должно заинтересовать читающего.

(8)Литература дает нам колоссальный, обширнейший и глубочайший опыт жизни. (9)Она делает человека интеллигентным развивает в нем не только чувство красоты но и понимание жизни всех ее сложностей служит проводником в другие эпохи и к другим народам раскрывает перед вами сердца людей одним словом делает вас мудрыми. (10)Но все это дается только тогда, когда вы читаете, вникая во все мелочи. (11)Ибо самое главное часто кроется именно в мелочах. (12)А такое чтение возможно только тогда, когда вы читаете с удовольствием, не потому, что то или иное произведение надо прочесть (по школьной ли программе или по велению моды и тщеславия), а потому, что оно вам нравится – вы почувствовали, что автору есть что сказать, есть чем с вами поделиться и он умеет это сделать. (13)Если первый раз прочли произведение невнимательно – читайте еще раз, в третий раз.

(14)У человека должны быть любимые произведения к которым он обращается неоднократно которые знает в деталях о которых может напомнить в подходящей обстановке окружающим и этим то поднять настроение то разрядить обстановку (когда накапливается раздражение друг против друга) то посмеяться то просто выразить свое отношение к происшедшему с вами или с кем-либо другим.

(15)Умейте читать не только для школьных ответов и не только потому, что ту или иную вещь читают сейчас все – она модная. (16)Умейте читать с интересом и не торопясь. (17)Замечали ли вы, какое большое впечатление производят те произведения литературы, которые читаются в спокойной, неторопливой и несуетливой обстановке?

(18)Постарайтесь выбирать книгу по своему вкусу, отвлекитесь на время от всего на свете, сядьте с книгой поудобнее, и вы поймете, что есть много книг, без которых нельзя жить, которые важнее и интереснее, чем многие телепередачи. (19)Я не говорю: перестаньте смотреть телевизор. (20)Но я говорю: смотрите с выбором. Тратьте свое время на то, что достойно этой траты. (21)Читайте же больше и читайте с величайшим выбором. (22)Определите сами свой выбор, сообразуясь с тем, какую роль приобрела выбранная вами книга в истории человеческой культуры, чтобы стать классикой.

(23)Классическое произведение – то, которое выдержало испытание временем. (24)Это значит, что в нем существует важное и значимое для всего человечества, а значит, и для вас, с ним вы не потеряете своего времени. (25)Не пренебрегайте чтением и современной литературы – она поможет вам найти ответы на вопросы сегодняшнего дня.

(26)Не бросайтесь только на каждую модную книгу. (27)Не будьте суетны. (28)Суетность заставляет человека безрассудно тратить самый большой и самый драгоценный капитал, каким он обладает, – свое время.

(Д.С.Лихачёв, письмо 22 из цикла «Письма о добром и прекрасном»)

## Задания к тексту

1. Определите *стиль* данного текста

- А) научный
- Б) научно-популярный
- В) публицистический
- Г) художественный
- Д) разговорный

2. Определите *тип речи* данного текста

- А) описание
- Б) повествование
- В) рассуждение
- Г) повествование с элементами
- описания
- Д) повествование с элементами
- рассуждения

3. Определите *жанр* данного текста

- А) рассказ
- Б) эссе
- В) отзыв о книге
- Г) письмо
- Д) статья

4. Какое предложение отражает основную мысль текста?

- А) 1
- Б) 3
- В) 8
- Г) 11
- Д) 14

5. Какие проблемы решает автор текста?

- А) Должен ли человек развиваться интеллектуально?
- Б) Что способствует интеллектуальному развитию
- В) Чем классическая литература важнее современной?
- Г) Какова роль телевидения в формировании личности?
- Д) Как надо читать?

6. Назовите средство связи

- А) между 1 и 2 предложением
- Б) между 9 и 10 предложением
- В) между 15 и 16 предложением

7. установите тип связи в 4 абзаце:

- А) цепная
- Б) параллельная

8. В 14-м предложении пропущено запятых

- А) 4
- Б) 5
- В) 6
- Г) 7
- Д) 8

9. Установите соответствие между предложением и его характеристикой.

А) Простое	1 - 25
Б) СПП	2 - 9
В) БСП	3 - 22
Г) Сложное с разными видами связи	4 - 12

10. Установите соответствие. В каком предложении употреблены

А) необособленный причастный оборот	1 - 6
Б) деепричастный оборот	2 - 9
В) вставная конструкция	3 - 22
Г) однородные члены с обобщающим словом	4 - 3

11. Выпишите 5-е предложение, расставьте знаки препинания.

12. Дайте характеристику предложению №5.

13. Составьте схему предложения №5.

14. Выпишите предложение №9, расставьте знаки препинания.

15. Дайте характеристику предложению № 9.

## Итоговая контрольная работа по русскому языку, 11 класс

### Вариант № 1

**1. В каком слове верно выделена буква, обозначающая ударный гласный звук?**

- 1) началА 2) катАлог 3) обнЯлись 4) звОнит

**2. В каком предложении вместо слова ПАМЯТНЫЙ нужно употребить ПАМЯТЛИВЫЙ?**

1. Каждый год мама покупала календарь ПАМЯТНЫХ дат.  
2. Это был ПАМЯТНЫЙ разговор, который повлиял на мою судьбу.  
3. До глубокой старости он оставался таким же словоохотливым, ПАМЯТНЫМ и энергичным.  
4. Мне дорого и ПАМЯТЕН каждый уголок родного дома.

**3. Укажите пример с ошибкой в образовании формы слова.**

- |                 |                  |
|-----------------|------------------|
| 1. пара чулок   | 3. попробуем     |
| 2. более теплее | 4. у обоих ворот |

**4. Укажите предложение с грамматической ошибкой (с нарушением синтаксической нормы).**

1. Те, кто не освоил никакого ремесла и ведёт праздную жизнь, поступают дурно.  
2. Учитель литературы спросил учеников, что какие проблемы возникли у них при написании сочинения.  
3. Правильно распорядиться возможностями своей памяти - вот задача, стоящая перед каждым человеком.  
4. Пишу вам из деревни, куда заехал вследствие печальных обстоятельств.

**5. В каком ряду во всех словах пропущена одна и та же буква?**

- |  |                                 |
|--|---------------------------------|
| 1) бе..заветно, не..гибаемый           | 3) об..ятия, неб..ющееся стекло |
| 2) старинное пр..дание, пр..образовать | 4) без..нициативный, до..грать  |

**6. В каком варианте ответа правильно указаны все цифры, на месте которых пишется одна буква Н?**

В позднем творчестве Сальвадора Дали выраже(1)ы новые художестве(2)ые тенденции – интерес к классической ясности, внутри(3)ей гармонии.

- 1) 1 2) 1,2 3) 3 4) 2,3

**7. В каком ряду во всех словах пропущена гласная О?**

- |                                  |                               |
|----------------------------------|-------------------------------|
| 1. к..снуться, предпол..жение    | 3. отр..жение, пор..зительный |
| 2. непром..каемый, ост..новиться | 4. обр..мление, заг..релые    |

**8. В каком ряду во всех словах пропущена буква И?**

- |                                |                           |
|--------------------------------|---------------------------|
| 1. о полынь..., в аудитории... | 3. по алле..., в парк...  |
| 2. при жизн..., о подруг...    | 4. у дорожк..., в книг... |

**9. В каком ряду в обоих словах на месте пропуска пишется буква И?**

- |                             |                                |
|-----------------------------|--------------------------------|
| 1. присво..шь, незыбл..мый  | 3. побор..шься, движ..мый      |
| 2. закле..шь, выстрел..вший | 4. поразмысл..шь, постел..нный |

**10. В каком предложении НЕ со словом пишется слитно?**

1. Бунин рисует в рассказе (не) определённую личность, а устоявшийся социальный тип.
2. В Мещёрском крае можно встретить никогда (не) кошенные луга.
3. Трава, ещё (не) успевшая вытянуться, окружала почерневшие пни.
4. Прекрасен лебедь, когда (не)возмутимо плывёт он по зеркальной глади воды.

**11. В каком предложении выделенное слово пишется слитно?**

1. Значение многозначного слова конкретизируется в тексте, и некоторые слова только в данном тексте могут обозначать одно и ТО(ЖЕ) понятие.
2. Он всегда поступал ТАК(ЖЕ), как его отец.
3. Вернер должен был настоять на том, ЧТО(БЫ) дело обошлось как можно секретнее.
4. (В)ТЕЧЕНИЕ всей ночи шёл густой снег.

**12. В каком варианте ответа правильно указаны все цифры, на месте которых в предложении должны стоять запяты?**

Принципы реализма и народности (1) воспринятые Модестом Петровичем Мусоргским в молодые годы (2) проявились в правдивом отражении жизненных явлений и в глубинной народности музыкального языка (3) ставшего для композитора (4) главным на всю жизнь.

- 1) 1,3    2) 1,2    3) 1,2,3    4) 1,2,4

**13. В каком варианте ответа правильно указаны все цифры, на месте которых в предложениях должны стоять запяты?**

Вполне (1) вероятно (2) и такое решение вопроса. Но окончательное решение (3) вероятно(4) будет принято позже

- 1) 1,2    2) 1,3, 4    3) 3,4    4) 1,2,3,4

**14. Укажите предложение, в котором нужно поставить одну запятую. (Знаки препинания не расставлены.)**

1. Речной жемчуг можно найти и в реках и в озёрах и в ручьях.
2. Малые водохранилища создаются в оврагах или в специально вырытых углублениях.
3. Животные пустыни могут длительное время обходиться без воды и питаться колючками и молодыми побегами.
4. Волк меняет шерсть да не повадки.

**15. В каком варианте ответа правильно указаны все цифры, на месте которых в предложении должны стоять запяты?**

Уровень сервиса рассчитывается по двадцати параметрам (1) среди которых (2) особенно важны (3) дружелюбие и компетентность персонала.

- 1) 1    2) 1,2    3) 2,3    4) 1,3



(1)... (2) Великий основоположник эволюционного учения считал, что богатые флора и фауна Тропической Африки облегчали нашим примитивным предкам поиски пищи, а тёплый климат не только избавлял их от необходимости сооружать жилища и заботиться об одежде, но и ускорял процесс исчезновения у них волосяного покрова. (3) ... всё это были плоды теоретических рассуждений, а не сделанные на основе раскопок и фактов аргументированные выводы. (4) Антропология делала тогда первые шаги и не могла дать Ч. Дарвину никаких доказательств. (5) Когда же палеонтология вышла из младенческого возраста, то начала опровергать Ч. Дарвина. (6) В 1892 году на Яве французский врач Е. Дюбуа впервые обнаружил остатки «обезьяночеловека» - питекантропа. (7) Дальнейшие сенсационные находки в Южной Азии надолго укрепили в науке мнение, что родиной человека была именно Азия.

**16. Определите стиль и тип текста.**

- 1) научный стиль; рассуждение, повествование
- 2) художественный; повествование
- 3) публицистический стиль; описание
- 4) публицистический стиль; повествование, описание

**17. Укажите, какое слово должно стоять на месте пропуска в 3 предложении.**

- 1) поэтому
- 2) однако
- 3) наконец
- 4) итак

**18. В предложении 4 найдите фразеологизм. Выпишите его.**

**19. Перепишите текст. Вставьте раскройте скобки, вставьте пропущенные буквы, расставьте знаки препинания.**

Как хорош лес осенью! Ж..лтые оранжевые б..гровые листья тихо падают с чёрных деревьев и медле(н-нн)о опускают..ся на холодную землю. В а..еях сада стало пусто бе..шумно. А ведь ..десь летом было так радос..но чудес..но! Из окрестных парков сл..тались сюда птицы на праздничный концерт.

## Вариант № 2

**1. В каком слове верно выделена буква, обозначающая ударный гласный звук?**

- 1) Агент 2) цЕмент 3) обеспечЕние 4) звонИт

**2. В каком предложении вместо слова ВЕЛИКИЙ нужно употребить ВЕЛИЧЕСТВЕННЫЙ?**

- 1) В его глазах выражалась ВЕЛИКАЯ радость и любовь к жизни.  
2) Она, красивая, дородная, с ВЕЛИКОЙ осанкой, не спеша вошла в кабинет.  
3) Это был ВЕЛИКИЙ писатель современности, сумевший выразить дух своего времени.  
4) Каждый, наверное, испытывал не себе ВЕЛИКУЮ власть искусства.

**3. Укажите пример с ошибкой в образовании формы слова.**

- 1) более холодный приём  
2) пара валенок  
3) в двухтысячном пятом году  
4) сыплет снег

**4. Укажите предложение с грамматической ошибкой (с нарушением синтаксической нормы).**

- 1) Человек до конца ещё не раскрыл возможности этого изобретения и не знает степени воздействия его на человека.  
2) Те, кто не доверяет финансовым пирамидам, поступают верно.  
3) Сергей считает себя как удачливого человека.  
4) Эта книга полезна и интересна, но не свободна от некоторого схематизма.

**5. В каком ряду во всех словах пропущена одна и та же буква?**

- 1) бе..шумный, бе..звучный  
2) пр..секать, пр..бывать на станцию  
3) обез..яна, в..юга  
4) небез..звестный, по..грать

**6. В каком варианте ответа правильно указаны все цифры, на месте которых пишется НН?**

Я смотрю на темные вершины сосен, потрепа(1)ые студе(2)ыми ветрами, и то они мне кажутся были(3)ыми богатырями, чудом забредшими в наши дни, то опять начинает казаться, что ты сам попал в заколдова(4)ое царство.

- 1)1,4 2)3,4 3)1,2 4)1,3,4

**7. В словах какого ряда на месте пропусков пишется И?**

- 1) бл..стательный, подп...реть  
2) вн...мание, выг..раться  
3) соч..тание, нач..нающий  
4) оп...раться, зам...реть

**8. В каком ряду во всех словах пропущена буква Е?**

- 1) о полынь..., в санатори...  
2) при жизн..., о подруг...  
3) по алле..., в парк...  
4) у дорожк..., в книг...

**9. В каком ряду на месте пропусков пишется буква У (Ю)?**

- 1) они трепещ...т; терп...щий бедствие
- 2) пиш...щий стихи; они гон...т врага

- 3) они бор..тся, держ...щий поводья
- 4) дремл...щий старик; снега та..т

**10. В каком предложении НЕ со словом пишется раздельно?**

- 1) Нового слугу хозяйка (не)взлюбила.
- 2) (Не)благодарный слушатель мешает даже хорошему рассказчику.
- 3) На столе лежала ещё (не)пожаренная рыба.
- 4) (Не)когда мне с вами разговаривать.

**11. В каком предложении выделенное слово пишется раздельно?**

- 1) Старики просили, ЧТО(БЫ) Мироныча не трогали.
- 2) (НЕ)СМОТРЯ на плохую погоду, откладывая путешествие не хотелось.
- 3) Барыня давала Ванюше свою корзину и платила ему (ЗА)ТО, что он часа таскал за ней по базару эту корзину.
- 4) Он радовался встрече, девушка ТО(ЖЕ) не осталась к этому равнодушной.

**12. В каком варианте ответа правильно указаны все цифры, на месте которых в предложении должны стоять запятые?**

Двое возились с лодкой (1) привязанной к корме (2) одного из баркасов (3)нагруженных (4)дубовой клёпкой и сандалом.

- 1)1,2,3,4   2)1,3   3)1,2,4   4)3,4

**13. В каком варианте ответа правильно указаны все цифры, на месте которых в предложениях должны стоять запятые?**

Это было для всех (1) очевидно (2) и не подлежало обсуждению. Замыслы (3) очевидно (4) почти всегда исходят из сердца.

- 1)1,2   2)3,4   3)1,2,4   4)1,2,3,4

**14. Укажите предложение, в котором нужно поставить одну запятую. (Знаки препинания не расставлены.)**

- 1) Высившиеся там и сям могильные курганы глядели сурово и мертво.
- 2) Я люблю эти темные ночи эти звезды и клены и пруд.
- 3) Над чистым озером как справа так и слева шелестел камыш.
- 4) И академику и журналисту и редактору журнала всё уже было ясно.

**15. В каком варианте ответа правильно указаны все цифры, на месте которых в предложении должны стоять запятые?**

Многочисленные врачи (1) среди которых (2) был и известный профессор (3) вряд ли могли предполагать такой исход.

- 1)1,3   2)1,2,3   3)2   4)1,2

**Прочитайте текст и выполните задания 16 – 20**

(1)В 1924 году появилось сообщение южноафриканского анатома профессора Раймонда Дарта. (2)Дарту удалось обнаружить возле Йоханнесбурга целую коллекцию ископаемых черепов. (3)Среди находок обращал на себя внимание череп, слишком примитивный для человека, но необычайно прогрессивный для обезьяны. (4)Обладатель другого черепа (трёх-четырёхлетний ребёнок) имел

большой мозг, каким не могла похвастаться ни одна из человекообразных обезьян, и похожие на человеческие зубы. (5) ... судя по костям, он ходил гораздо прямее, чем шимпанзе. (6) Дарт тогда назвал обладателя черепа австралопитеком африканским и заявил, что считает его промежуточным звеном между обезьяной и человеком. (7) Это был переворот в антропологии.

**16. Определите стиль и тип текста.**

- 1) публицистический стиль; описание
- 2) художественный; повествование
- 3) научный стиль; повествование с элементами описания
- 4) публицистический стиль; рассуждение

**17. Укажите, какое слово должно стоять на месте пропуска в 5 предложении.**

- 1) поэтому 2) так как 3) наконец 4) и

**18. В предложениях 5 – 6 найдите фразеологизм. Выпишите его.**

**19. Перепишите текст. Раскройте скобки, вставьте пропущенные буквы, расставьте знаки препинания.**

Ра(н-нн)ей осенью лес похож.. на терем ра..писной. Хорошо устроит..ся под белоствольной берё..кой и долго рассматривать золотые краски окрес..ного леса л..ловый краешек неба. Тихо уютно ..десь. В (не)объятных чащах леса можно укрыться от осеннего ветра. На душе ле..ко и спокойно.



### Уровень физической подготовленности учащихся 1 класса.

Контрольные упражнения	Уровень					
	высокий	средний	низкий	высокий	средний	низкий
	Мальчики			Девочки		
Подтягивание на высокой перекладине (раз)	4	2-3	1	-	-	-
Подтягивание на низкой перекладине из виса лежа, (кол-во раз)	-	-	-	12	4-8	2
Прыжок в длину с места, см	155см	115-135см	100 и мен	150 и бол	110-130см	85 и менее
Наклон вперед, не сгибая ног в коленях	9	3	1	12.5	6	2
Бег 30 м с высокого старта,	5.6 с	7.3-6.2 с	7.5 и бол	5.8 и мен	7.5 – 6.4 с	7.6 и более
Бег 1000 м	+	+	+	+	+	+
Челночный бег 3по 10 м(с)	9.9	10.8-10.3	11.2	10.2	11.3-10.6	11.7
Наклон вперед из положения стоя	Касание пола ладощками	Касание пола пальцами	Не касается пола	Касание пола ладощками	Касание пола пальцами	Не касается пола

### Контрольно-измерительные материалы 2 класс.

Контрольные упражнения	Уровень					
	высокий	средний	низкий	высокий	средний	низкий
	Мальчики			Девочки		
Подтягивание на высокой перекладине (раз)	4	2-3	1	-	-	-
Подтягивание на низкой перекладине из виса лежа, (кол-во раз)	-	-	-	12	4-8	2
Прыжок в длину с места, см	165см	125-145см	110 см	155	125-140см	100
Наклон вперед, не сгибая ног в коленях	9	3	1	12.5	6	2
Бег 30 м с высокого старта, с	5.4 с	7.0-6.0 с	7.1	5.6	7.2 – 6.2 с	7.3
Бег 1000 м	+	+	+	+	+	+
Челночный бег 3по 10 м(с)	9.1	10.0-9.5	10.4	11.2	10.7-10.1	11.2
Наклон вперед из положения стоя	Касание пола ладонками	Касание пола пальцами	Не касается пола	Касание пола ладонками	Касание пола пальцам	Не касается пола

### Контрольные нормативы. 3 класс.

Контрольные упражнения	Уровень					
	высокий	средний	низкий	высокий	средний	низкий
	Мальчики			Девочки		
Подтягивание на высокой перекладине (раз)	5	3-4	1	-	-	-
Подтягивание на низкой перекладине из виса лежа, (кол-во раз)	-	-	-	16	7-11	3
Прыжок в длину с места, см	175	130-150	110	160	135-150	110
Бег 30 м с высокого старта	5.4	7.0-6.0	7.1	5.6	7.2 – 6.2	7.3
Бег 1000 м	+	+	+	+	+	+
Челночный бег 3 по 10 м(с)	8.8	9.9-9.3	10.2	10.8	10.3-9.7	10.8
Наклон вперед из положения стоя	Касание пола ладонками	Касание пола пальцам и	Не касается пола	Касание пола ладонкам и	Касание пола пальцами	Не касается пола



### Контрольные нормативы. 4 класс.

Контрольные упражнения	Мальчики			Девочки		
	«3»	«4»	«5»	«3»	«4»	«5»
1.Бег 30 м (сек)	6,6	6.5.	5,0	6,6	6,5	5,2
2.Прыжок в длину с места(см)	130	145	160	120	135	150
3.Метание набивного мяча(см)	270	300	350	230	250	270
4.Бег 1500 м(мин,сек)	8.30	8.15	8.00	8.50	8.40	8,20
5 Бег 1000 м (мин,сек)	6.30	6.10	4.50	6.50	6.30	6.00
6.Сила кисти(кг)	10.0	15.0	20.0	9.0	14.0	18.0
7.Челночный бег 3*10 м(сек)	9.8	9.1	8.6	10.2	9.6	9.1
8.Поднимание туловища из положения, лежа за 1 мин.(кол-во раз)	24	32	36	16	22	26
9.Поднимание туловища из положения, лежа за 30 сек.(кол-во раз)	12	16	20	8	11	13
10.Подтягивание, из виса лежа(95см,110см),(кол-во раз)	-	-	-	5	7	14
11.Наклон вперед из положения, сидя(см)	+3	+5	+9	+6	+9	+12
12.Прыжки через скакалку за 1 мин(кол-во раз)	40	50	60	70	80	90
13.Бег 60 м (сек)	12,0	11,6	10,5	12.9	12.3	11.0
14.Прыжок в длину с разбега (см)	260	261	340	190	200	260
15.Прыжок в высоту (см)	85	90	110	80	85	105
16.Метание мяча150 г(м)	22	26	31	13	16	20
17.Подтягивание на высокой перекладине (кол-во раз)	<b>2</b>	<b>3</b>	<b>5</b>	-	-	-
18.Бег на лыжах1 км.	8,15	7.45	6.45	8,30	8,20	7,30
19.Приседания на 1 ноге с опорой (раз)	8	10	15	7	9	13
20. Сгибание разгибание рук в упоре лежа (раз)	9	12	16	6	9	10
22.Броски в корзину стоя сбоку 1.5 (м) от щита (раз)	1	2	4	1	2	3
23.Ведение мяча на расстоянии 15 м с максимальной скоростью (с)	4.2	4.0	3.8	4.5	4.3	4.0

## Контрольные нормативы

### 5 класс

Контрольные упражнения	Мальчики			Девочки		
	«3»	«4»	«5»	«3»	«4»	«5»
1.Бег 30 м (сек)	6,2	6,1	5,3	6,3	6,2	5,4
2.Прыжок в длину с места(см)	130	140	160	125	130	150
3.Метание набивного мяча(см)	270	310	380	235	275	350
4.Бег 1500 м(мин,сек)	8,50	9,59	8,50	10,30	10,29	9,00
5 Бег 1000 м (мин,сек)	6.30	6.10	4.50	6.50	6.30	6.00
6.Сила кисти(кг)	12	15	18	16	21	24
7.Челночный бег 3*10 м(сек)	8.6	8.5	8.2	9.1	9.0	8.6
8.Поднимание туловища из положения лежа за 1 мин.(кол-во раз)	26	32	38	18	24	28
9.Поднимание туловища из положения лежа за 30 сек.(кол-во раз)	22	12	11	9	10	16
10.Подтягивание,из виса лежа(95см,110см),(кол-во раз)	3	4	8	<b>7</b>	<b>9</b>	<b>15</b>
11.Наклон вперед из положения,сидя(+см)	2,0	5,0	7,0	4,0	7,0	10,0
12.Прыжки через скакалку за 1 мин(кол-во раз)	70	89	90	90	91	110
13.Бег 60 м (сек)	12.0	11,6	10,5	12.9	12.3	11.0
14.Бег 1500 м (мин,сек)	8,30	8,10	7,50	9,00	8,30	8,10
15.Прыжок в длину с разбега (см)	190	220	290	190	200	260
16.Прыжок в высоту (см)	85	90	110	80	85	105
17.Метание мяча 150 г(м)	24	27	32	13	15	17
18.Подтягивание на высокой перекладине (кол-во раз)	<b>2</b>	<b>3</b>	<b>5</b>	-	-	-
19.Бег на лыжах 1 км.	8,15	7,45	6.45	8,40	8,20	7,30
20.Приседания на 1 ноге с опорой (раз)	14	15	20	12	13	18
21. Сгибание разгибание рук в упоре лежа (раз)	9	12	16	5	7	12
22.Броски в корзину стоя сбоку 1.5 от щита (раз)	2	3	5	2	3	4
23 Ведение мяча на расстоянии 15 м с максимальной скоростью (с)	4.2	4.0	3.8	4.5	4.3	4.0

### Контрольные нормативы. 6 класс.

Контрольные упражнения	Мальчики			Девочки		
	«3»	«4»	«5»	«3»	«4»	«5»
1.Бег 30 м (сек)	6,0	5.9	5,2	6,1	5.4	5,3
2.Прыжок в длину с места(см)	150	160	175	140	145	165
3.Метание набивного мяча(см)	270	310	380	235	275	350
4.Бег 1500 м(мин,сек)	8,35	7.55	7.10	8.55	8.35	8.00
5 Бег 1000 м (мин,сек)	6.31	4.31	4.30	7.11	5.11	5.10
6.Сила кисти(кг)	20	21	28	14	15	20
7.Челночный бег 3*10 м(сек)	8.6	8.1	8.2	9.0	8.0	8.4
8.Поднимание туловища из положения,лежа за 1 мин.(кол-во раз)	27	33	39	19	25	29
9.Поднимание туловища из положения,лежа за 30 сек.(кол-во раз)	23	13	12	10	11	17
10.Подтягивание,из виса лежа(95см,110см),(кол-во раз)	4	5	9	<b>9</b>	<b>11</b>	<b>17</b>
11.Наклон вперед из положения,сидя(+см)	4,0	6,0	9,0	6,0	9,0	12,0
12.Прыжки через скакалку за 1 мин(кол-во раз)	84	99	105	95	96	115
13.Бег 60 м (сек)	11,0	10.8	9.9	11,4	11.2	10,3
14.Бег 1500 м (мин,сек)	8,30	8,10	7,50	9,00	8,30	8,10
15.Прыжок в длину с разбега (см)	280	290	330	240	260	300
16.Прыжок в высоту (см)	90	95	115	85	95	110
17.Метание мяча 150 г(м)	25	28	34	14	18	22
18.Подтягивание на высокой перекладине (кол-во раз)	3	4	7	-	-	-
19.Бег на лыжах 2 км.	14.10	13.50	13.00	14.50	14.30	13.50
20. Приседания на 1 ноге с опорой (раз)	22	23	30	16	17	24
21.Сгибание разгибание рук в упоре лежа(раз)	12	14	20	7	8	14

**Контрольные нормативы. 7 класс.**

Контрольные упражнения	Юноши			Девушки		
	«3»	«4»	«5»	«3»	«4»	«5»
1 Бег 2000 м (с)	9.55	9.30	9.00	12.10	11.40	11.00
2.Прыжок в длину с места(см)	175	185	200	150	155	175
3.Метание набивного мяча (см)	270	310	380	235	275	350
4.Бег 1500 м(мин,сек)	8.35	7.55	7.10	8.55	12.00	11.30
5 Бег 1000 м (мин,сек)	6.16	4.21	4.20	7.01	5.05	5.00
6.Сила кисти (кг)	32	25	18,0	16	21	22
7.Челночный бег 3*10 м (сек)	8.4	8.3	7.8	8.8	8.7	8.2
8.Поднимание туловища из положения лежа за 1 мин (кол-во раз)	30	36	47	25	30	40
9.Поднимание туловища из положения лежа за 30 сек (кол-во раз)	24	14	13	11	12	18
10.Подтягивание из виса лежа(95см,110см)(кол-во раз)	-	-	-	9	11	18
11.Наклон вперед из положения, сидя (см)	4,0	6,0	9,0	6,0	9,0	12,0
12.Прыжки через скакалку за 1 мин (кол-во раз)	94	95	105	104	105	120
13.Бег 60 м (сек)	10.0	9.7	8.7	10.9	10.6	9.6
14.Бег 1500 м (мин, сек)	8,35	7.55	7,10	8.55	8,35	8,00
15.Прыжок в длину с разбега (см)	330	350	390	280	290	330
16.Прыжок в высоту (см)	100	105	125	90	95	115
17.Метаниемяча150 г(м)	30	35	40	18	21	26
18.Подтягивание на высокой перекладине (кол-во раз)	4	6	10	-	-	--
19.Бег на лыжах 3км.	18.45	17.45	16,30	22.30	21.30	19.30
20. Приседания на 1 ноге с опорой (раз)	26	27	35	20	21	29
21. Сгибание разгибание рук в упоре лежа (раз)	9	12	20	7	9	15
22. Бег на лыжах 5км.	28.00	27.15	26.00	-	-	-

### Контрольные нормативы. 8 класс.

Контрольные упражнения	Юноши			Девушки		
	«3»	«4»	«5»	«3»	«4»	«5»
1 Бег 2000 м (с)	9.55	9.30	9.00	12.10	11.40	11.00
2.Прыжок в длину с места(см)	175	185	200	150	155	175
3.Метание набивного мяча (см)	270	310	380	235	275	350
4.Бег 1500 м(мин,сек)	8.35	7.55	7.10	8.55	12.00	11.30
5 Бег 1000 м (мин,сек)	6.16	4.21	4.20	7.01	5.05	5.00
6.Сила кисти (кг)	32	25	18,0	16	21	22
7.Челночный бег 3*10 м (сек)	8.4	8.3	7.8	8.8	8.7	8.2
8.Поднимание туловища из положения лежа за 1 мин (кол-во раз)	30	36	47	25	30	40
9.Поднимание туловища из положения лежа за 30 сек (кол-во раз)	24	14	13	11	12	18
10.Подтягивание из виса лежа(95см,110см)(кол-во раз)	-	-	-	9	11	18
11.Наклон вперед из положения, сидя (см)	4,0	6,0	9,0	6,0	9,0	12,0
12.Прыжки через скакалку за 1 мин (кол-во раз)	94	95	105	104	105	120
13.Бег 60 м (сек)	10.0	9.7	8.7	10.9	10.6	9.6
14.Бег 1500 м (мин, сек)	8,35	7.55	7,10	8.55	8,35	8,00
15.Прыжок в длину с разбега (см)	330	350	390	280	290	330
16.Прыжок в высоту (см)	100	105	125	90	95	115
17.Метаниемяча150 г(м)	30	35	40	18	21	26
18.Подтягивание на высокой перекладине (кол-во раз)	4	6	10	-	-	--
19.Бег на лыжах 3км.	18.45	17.45	16,30	22.30	21.30	19.30
20. Приседания на 1 ноге с опорой (раз)	26	27	35	20	21	29
21. Сгибание разгибание рук в упоре лежа (раз)	9	12	20	7	9	15
22. Бег на лыжах 5км.	28.00	27.15	26.00	-	-	-

### Контрольные нормативы. 9 класс.

Контрольные упражнения	Юноши			Девушки		
	«3»	«4»	«5»	«3»	«4»	«5»
1 Бег 2000 м (с)	9.55	9.30	9.00	12.10	11.40	11.00
2.Прыжок в длину с места(см)	175	185	200	150	155	175
3.Метание набивного мяча (см)	270	310	380	235	275	350
4.Бег 1500 м(мин,сек)	8.35	7.55	7.10	8.55	12.00	11.30
5 Бег 1000 м (мин,сек)	6.16	4.21	4.20	7.01	5.05	5.00
6.Сила кисти (кг)	32	25	18,0	16	21	22
7.Челночный бег 3*10 м (сек)	8.4	8.3	7.8	8.8	8.7	8.2
8.Поднимание туловища из положения лежа за 1 мин (кол-во раз)	30	36	47	25	30	40
9.Поднимание туловища из положения лежа за 30 сек (кол-во раз)	24	14	13	11	12	18
10.Подтягивание из виса лежа(95см,110см)(кол-во раз)	-	-	-	9	11	18
11.Наклон вперед из положения, сидя (см)	4,0	6,0	9,0	6,0	9,0	12,0
12.Прыжки через скакалку за 1 мин (кол-во раз)	94	95	105	104	105	120
13.Бег 60 м (сек)	10.0	9.7	8.7	10.9	10.6	9.6
14.Бег 1500 м (мин, сек)	8,35	7,55	7,10	8,55	8,35	8,00
15.Прыжок в длину с разбега (см)	330	350	390	280	290	330
16.Прыжок в высоту (см)	100	105	125	90	95	115
17.Метаниемяча150 г(м)	30	35	40	18	21	26
18.Подтягивание на высокой перекладине (кол-во раз)	4	6	10	-	-	--
19.Бег на лыжах 3км.	18.45	17.45	16,30	22.30	21.30	19.30
20. Приседания на 1 ноге с опорой (раз)	26	27	35	20	21	29
21. Сгибание разгибание рук в упоре лежа (раз)	9	12	20	7	9	15
22. Бег на лыжах 5км.	28.00	27.15	26.00	-	-	-

**УЧЕБНЫЕ НОРМАТИВЫ. 10 класс.**

Контрольные упражнения.	юноши			девушки		
	«5»	«4»	«3»	«5»	«4»	«3»
Бег 100 м.	13.8	14.3	14.6	16.3	17.6	18.0
Бег 2000 м.	7.50	8.50	9.20	9.50	11.20	11.50
Бег 3000 м.	13.10	14.40	15.10	—	—	—
Прыжок в длину, см.	440	380	360	360	320	310
Прыжок в высоту, см.	135	130	120	120	115	105
Метание гранаты, 500 гр. дев. 700 гр. юн.	38	32	27	21	17	13
Бег на лыжах мин, с.						
3 км.	---	---	---	17.30	18.45	19.15
5 км.	23.40	25.00	25.40	---	---	---
Подтягивание на высокой перекладине.	13	10	8	---	---	---
Подтягивание на низкой перекладине.	---	---	---	19	13	9
Бег челночный 3 по 10 м, с.	7.2	8.0	8.2	8.4	9,0	9,7
Прыжок в длину с места ,см.	230	210	200	185	170	160
Наклон вперед из положения стоя, см.	13	8	6	16	9	7
Бег челночный 10 по 10 м, с.	27	28	30	-	-	-
Сгибание разгибание туловища, раз	26	22	18	16	10	9
Поднимание туловища из положения лежа (ко-во раз в мин)	50	40	30	40	30	20

**УЧЕБНЫЕ НОРМАТИВЫ 11 класс.**

<b>Контрольные упражнения.</b>	<b>юноши</b>			<b>девушки</b>		
	<b>«5»</b>	<b>«4»</b>	<b>«3»</b>	<b>«5»</b>	<b>«4»</b>	<b>«3»</b>
Бег 100 м.	13.8	14.3	14.6	16.3	17.6	18.0
Бег 2000 м.	7.50	8.50	9.20	9.50	11.20	11.50
Бег 3000 м.	13.10	14.40	15.10	—	—	—
Прыжок в длину, см.	440	380	360	360	320	310
Прыжок в высоту, см.	135	130	120	120	115	105
Метание гранаты, 500 гр. дев. 700 гр. юн.	38	32	27	21	17	13
Бег на лыжах мин, с.						
3 км.	---	---	---	17.30	18.45	19.15
5 км.	23.40	25.00	25.40	---	---	---
Подтягивание на высокой перекладине.	13	10	8	---	---	---
Подтягивание на низкой перекладине.	---	---	---	19	13	9
Бег челночный 3 по 10 м, с.	7.2	8.0	8.2	8.4	9,0	9,7
Прыжок в длину с места ,см.	230	210	200	185	170	160
Наклон вперед из положения стоя, см.	13	8	6	16	9	7
Бег челночный 10 по 10 м, с.	27	28	30	-	-	-
Сгибание разгибание туловища, раз	26	22	18	16	10	9
Поднимание туловища из положения лежа (ко-во раз в мин)	50	40	30	40	30	20



## Итоговый зачет по химии в 11 классе

1. Валентность элемента в летучем водородном соединении увеличивается в ряду

- 1) F – Cl – Br                      2) N – P – As                      3) Cl – S – P                      4) N – O – F

2. Ковалентная связь образуется между атомами

- 1) Mg<sub>гИ</sub> Na                      2) Mg<sub>гИ</sub> O                      3) Br<sub>гИ</sub> S                      4) Br<sub>гИ</sub> Ba

3. Степень окисления азота в сульфате аммония равна

- 1) -3                      2) -1                      3) +1                      4) +3

4. Среди перечисленных веществ:

- А) N<sub>2</sub>O                      Б) CO                      В) CrO<sub>3</sub>                      Г) Al<sub>2</sub>O<sub>3</sub>                      Д) SO<sub>2</sub>                      Е) SO<sub>3</sub>

к кислотным оксидам относят:

- 1) ВДЕ                      2) ГДЕ                      3) АБД                      4) БДЕ

5. И с серной, и с фосфорной кислотой реагирует

- 1) NaNO<sub>3</sub>                      2) NH<sub>3</sub>                      3) Cu                      4) SiO<sub>2</sub>

6. Раствор карбоната калия реагирует с

- 1) нитратом кальция                      3) гидроксидом меди (II)  
2) оксидом магния                      4) хлоридом натрия

7. Определите вещества X и Y в схеме превращений:

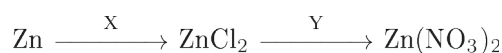

- 1) X – Cl<sub>2</sub>, Y – HNO<sub>3</sub>                      3) X – KCl, Y – Pb(NO<sub>3</sub>)<sub>2</sub>  
2) X – HCl, Y – AgNO<sub>3</sub>                      4) X – FeCl<sub>2</sub>, Y – NaNO<sub>3</sub>

8. Изомером 4,4-диметилпентина-1 является

- 1) 2,3-диметилпентан                      3) 2,3-диметилбутан  
2) 3-этилпентадиен-1,3                      4) 2,3,3-триметилбутен-1

9. При нагревании предельных одноатомных спиртов с карбоновыми кислотами в присутствии серной кислоты образуются

- 1) простые эфиры                      3) жиры  
2) сложные эфиры                      4) углеводы

10. При нагревании карбоната меди (II) происходит реакция

- 1) замещения                      2) обмена                      3) соединения                      4) разложения

11. В реакции между сульфатом железа(III) и гидроксидом натрия осадок образуется при взаимодействии ионов

- 1)  $\text{Fe}^{3+}$  и  $\text{OH}^-$                       2)  $\text{Na}^+$  и  $\text{SO}_4^{2-}$                       3)  $\text{Fe}^{3+}$  и  $\text{Na}^+$                       4)  $\text{Fe}^{3+}$  и  $\text{SO}_4^{2-}$

12. Рассчитайте массу осадка, образующегося при взаимодействии избытка раствора нитрата бария с раствором, содержащим 7,84 г серной кислоты. (Запишите число с точностью до десятых.)

- 1) 16,4                      2) 15,1                      3) 13,1                      4) 18,6

13. Установите соответствие между названием соли и её отношением к гидролизу.

НАЗВАНИЕ СОЛИ	ОТНОШЕНИЕ К ГИДРОЛИЗУ
А) хлорид аммония	1) гидролизуется по катиону
Б) сульфат калия	2) гидролизуется по аниону
В) карбонат натрия	3) гидролиз не происходит
Г) сульфид алюминия	4) необратимый гидролиз

14. Химическое равновесие сместится влево при



- 1) добавлении аммиака                      3) уменьшении общего давления  
2) добавлении водорода                      4) нагревании

15. На диаграмме изображено распределение массовых долей калия, хрома и кислорода в некотором веществе. Какому веществу оно соответствует?

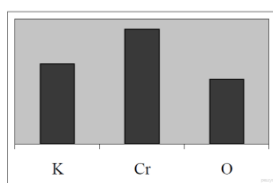

- 1)  $\text{Cr}_2\text{O}_3$                       2)  $\text{K}_2\text{CrO}_4$                       3)  $\text{K}_2\text{Cr}_2\text{O}_7$                       4)  $\text{KCrO}_2$

16. Выберите 2 правильных ответа. В ряду химических элементов: P – S – Cl происходит уменьшение (ослабление)

- 1) заряда ядра  
2) степени окисления в высших оксидах  
3) числа атомов водорода в летучем водородном соединении  
4) радиуса атома  
5) числа электронов на внешнем энергетическом уровне

17. Выберите два правильных и запишите цифры, под которыми они указаны. Для этанола верны следующие утверждения:

- 1) в состав молекулы входит один атом углерода
- 2) атомы углерода в молекуле соединены двойной связью
- 3) является жидкостью (н. у.), хорошо растворимой в воде
- 4) вступает в реакцию с активными металлами
- 5) сгорает с образованием угарного газа и водорода

18. Установите соответствие между газообразным веществом и способом его получения в лаборатории. К каждому элементу первого столбца подберите соответствующий элемент из второго столбца.

ГАЗООБРАЗНОЕ

ЛАБОРАТОРНЫЙ СПОСОБ ПОЛУЧЕНИЯ

ВЕЩЕСТВО

- |                |   |
|----------------|---|
| А) сероводород | 1) действие соляной кислоты на известняк              |
| Б) кислород    | 2) нагревание смеси гашёной извести и хлорида аммония |
| В) аммиак      | 3) действие соляной кислоты на сульфид железа         |
|                | 4) каталитическое разложение пероксида водорода       |

Запишите в ответ цифры, расположив их в порядке, соответствующем буквам:

19. Дана схема превращений



Напишите молекулярные уравнения реакций, с помощью которых можно осуществить указанные превращения. Для второго уравнения составьте сокращённое ионное уравнение реакции.

20. Используя метод электронного баланса, составьте уравнение реакции по схеме:

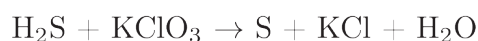

Определите окислитель и восстановитель

20. При обжиге 50 кг сфалерита (минерала, содержащего  $\text{ZnS}$ ) образовался сернистый газ объёмом  $8,96 \text{ м}^3$  (в пересчёте на н. у.). Рассчитайте массовую долю негорючих примесей в сфалерите



## Итоговая контрольная работа по курсу «Человек и общество» в 11 классе

1. Ниже приведён перечень терминов. Все они, за исключением двух, представляют собой источники доходной части государственного бюджета.

1) налоги; 2) государственные займы; 3) обслуживание государственного долга; 4) дотации предприятий; 5) государственные пошлины; 6) эмиссия.

Найдите две характеристики, «выпадающие» из общего ряда, и запишите в таблицу цифры, под которыми они указаны.

2. Найдите в приведённом ниже списке признаки, отличающие научное познание от других видов познания, и запишите цифры, под которыми они указаны.

- 1) субъективный характер используемых суждений
- 2) доступная форма изложения
- 3) экспериментальная проверка результатов
- 4) опора на авторитет
- 5) взаимосвязь теоретического и эмпирического уровней
- 6) разработка специального понятийного аппарата

3. Установите соответствие между формами культуры и их проявлениями: к каждой позиции, данной в первом столбце, подберите соответствующую позицию из второго столбца.

Запишите в таблицу выбранные цифры под соответствующими буквами.

### ПРОЯВЛЕНИЕ

- А) каргопольская глиняная игрушка
- Б) обрядовые песни
- В) картина «Белое на белом» К. Малевича
- Г) песня Садко «Ой ты, тёмная дубравушка» из оперы Н. А. Римского — Корсакова «Садко»
- Д) увертюра М. Глинки «Камаринская»

### ФОРМА КУЛЬТУРЫ

- 1) элитарная
- 2) народная

Запишите в ответ цифры, расположив их в порядке, соответствующем буквам:

А	Б	В	Г	Д

4. Экспедиция медленно продвигалась в джунглях. Учёные описывали растения, насекомых, животных и птиц, встречавшихся на пути, брали пробы воды и грунта. Так они прибыли в индейскую деревню, где сняли фильм об обычаях аборигенов. Какие из перечисленных ниже методов использовали учёные в приведённой ситуации? Запишите цифры, под которыми они указаны.

- 1) наблюдение
- 2) эксперимент
- 3) моделирование
- 4) конкретизация
- 5) эмпирическое описание
- 6) абстрагирование

5. Выберите верные суждения о валовом внутреннем продукте (ВВП) и запишите цифры, под которыми они указаны.

- 1) ВВП — это совокупность экономических ресурсов, включающая ключевые производственные факторы.
- 2) ВВП отражает общественную потребность в определённом количестве товаров и услуг, необходимых для нормального жизнеобеспечения населения.
- 3) ВВП характеризует общий объём производства.
- 4) ВВП — это совокупная рыночная стоимость всех конечных продуктов, произведённых в экономике (внутри страны) в течение одного года.
- 5) ВВП — это система социально-экономических и юридических отношений, обеспечивающих непрерывный процесс воспроизводства рабочей силы.

6. Установите соответствие между видом банка и банковскими функциями: к каждой позиции, данной в первом столбце, подберите соответствующую позицию из второго столбца.

### ФУНКЦИИ БАНКОВ

- А) денежная эмиссия
- Б) кредитование предприятий

- В) мобилизация свободных денежных средств населения
- Г) хранение золотовалютных резервов
- Д) расчетно-кассовое обслуживание клиентов

### ВИДЫ БАНКОВ

- 1) Банк России
- 2) коммерческие банки

Запишите в ответ цифры, расположив их в порядке, соответствующем буквам:

А	Б	В	Г	Д

7. Индивидуальный предприниматель Семён за год получил доход в размере 2 млн рублей при затратах 950 тыс. рублей. 120 тыс. рублей он заплатил в качестве налога на доход, и ещё 25 тыс. рублей в качестве налога на имущество. На оставшиеся после уплаты налогов средства Семён приобрёл акции нефтяной компании, рассчитывая на высокие дивиденды. Какие экономические термины характеризуют описанную ситуацию? Запишите цифры, под которыми они указаны.

Цифры укажите в порядке возрастания.

- 1) макроэкономика
- 2) налоговый вычет
- 3) прибыль
- 4) косвенные налоги
- 5) прямые налоги
- 6) инвестиции

8. Выберите верные суждения о социальной стратификации и запишите цифры, под которыми они указаны.

Цифры укажите в порядке возрастания.

- 1) Страта — слой людей, имеющих схожие признаки по психическим и физиологическим параметрам.
- 2) Сословия — большие группы людей, различающиеся по их отношению к собственности.
- 3) Поляризация общества способствует росту социальных конфликтов.
- 4) Распределение социальных групп и людей по стратам позволяет выделить относительно устойчивые элементы структуры общества с точки зрения доступа к власти, выполняемых профессиональных функций и получаемого дохода.

5) К деклассированным элементам относятся люмпены — бродяги, попрошайки, нищие, а также, в некоторых случаях, маргиналы.

9. В стране Л. провели социологические исследования готовности молодых людей к участию в обсуждении законов муниципального самоуправления и реализации государственной молодёжной политики. Полученные результаты (в % от числа опрошенных) представлены в виде диаграммы.

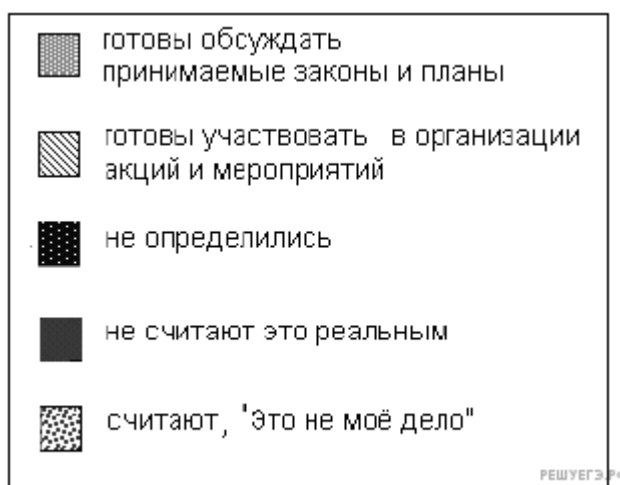
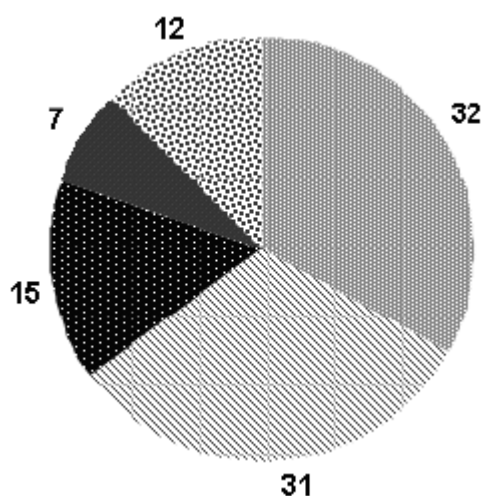

Найдите в приведённом списке выводы, которые можно сделать на основе диаграммы, и запишите цифры, под которыми они указаны.

- 1) Треть респондентов не хочет участвовать в политике.
- 2) Большие доли молодых людей готовы обсуждать законы муниципального самоуправления и участвовать в акциях и мероприятиях.
- 3) Каждый пятый молодой человек не интересуется политикой, так как считает, что это не его дело.

4) Почти равные доли опрошенных считают, что обсуждение законов и участие в акциях и мероприятиях будет для них полезным и интересным.

5) Самая незначительная доля молодёжи ещё не определилась.

10. Выберите верные суждения о чертах, присущих демократическим выборам. И запишите цифры, под которыми они указаны.

1) Лица, награждённые государственными наградами, при голосовании имеют два голоса.

2) Законодательно закрепляется, что по результатам выборов в парламент должно пройти не менее двух политических партий.

3) Избиратели голосуют непосредственно за кандидатов на выборные должности.

4) Чтобы зарегистрироваться кандидатом на выборах, необходимо предоставить положительную характеристику с места работы.

5) На избирательных участках обеспечивается тайна голосования.

11. Конституция провозглашает государство Z демократическим правовым социальным государством. Какие из приведённых положений Конституции характеризуют Z как социальное государство?

1) Государственная власть разделяется на законодательную, исполнительную и судебную.

2) Каждый имеет право на объединение, включая право создавать профессиональные союзы для защиты своих интересов.

3) Мужчина и женщина имеют равные права и свободы и равные возможности для их реализации.

4) Каждый имеет право на жилище. Никто не может быть произвольно лишён жилища.

5) Каждый имеет право на охрану здоровья и медицинскую помощь.

6) Материнство и детство, семья находятся под защитой государства.

12. Найдите в приведённом списке основные конституционные обязанности гражданина РФ и запишите цифры, под которыми они указаны.

1) забота о памятниках истории и культуры

2) получение основного общего образования

3) получение социального обеспечения по возрасту

4) уплата законно установленных налогов и сборов

5) участие в выборах в органы местного самоуправления

13. Установите соответствие между субъектами государственной власти РФ и функциями, которые они исполняют: к каждой позиции, данной в первом столбце, подберите соответствующую позицию из второго столбца.

#### ПОЛНОМОЧИЯ И ФУНКЦИИ

А) осуществляет меры по обеспечению обороны страны

Б) назначает на должность и освобождает от нее Генерального прокурора

В) назначает на должность и освобождает от нее председателя Центрального банка

Г) определяет основные направления внутренней и внешней политики государства

Д) назначает референдум

#### СУБЪЕКТЫ ВЛАСТИ РФ

1) Президент РФ

2) Государственная Дума

3) Правительство

Запишите в ответ цифры, расположив их в порядке, соответствующем буквам:

А	Б	В	Г	Д

14. Выберите верные суждения о видах нормативных правовых актов. Запишите цифры, под которыми они указаны.

Цифры укажите в порядке возрастания.

1) По юридической силе нормативно-правовые акты делятся на законы и подзаконные акты.

2) Приказы и положения министерств требуют утверждения парламентом.

3) Акты временного действия прекращают своё действие по разрешению вопроса, в связи с которым они были приняты.

4) Акты, принятые на референдуме, требуют утверждения органом законодательной власти.

5) Акты общего действия охватывают и разрешают наиболее схожий круг вопросов.

15. Установите соответствие между функциями и государственными органами, которые их осуществляют: к каждой позиции, данной в первом столбце, подберите соответствующую позицию из второго столбца.

#### ФУНКЦИИ

- А) борьба с уличной преступностью
- Б) контроль за соблюдением законности всеми участниками общественной жизни
- В) вынесение решения или приговора
- Г) надзор за соблюдением прав и свобод человека и гражданина
- Д) разрешение правовых споров между субъектами правоотношений

**ГОСУДАРСТВЕННЫЕ ОРГАНЫ**

- 1) суд
- 2) прокуратура
- 3) полиция

Запишите в ответ цифры, расположив их в порядке, соответствующем буквам:

А	Б	В	Г	Д

**16.** В стране Z произошло реформирование судебной системы. Выберите из приведённого ниже списка характеристики, свидетельствующие о том, что судебная система страны Z демократизируется, и запишите цифры, под которыми они указаны.

- 1) Уголовные дела рассматриваются в отсутствие обвиняемого.
  - 2) Введён суд присяжных.
  - 3) Вводится апелляционный порядок обжалования решения судов первой инстанции.
  - 4) Домашний арест как мера пресечения заменяется во всех случаях заключением обвиняемого под стражу.
  - 5) Предварительное расследование уголовных дел поручается независимому от полиции органу.
  - 6) Исключается возможность подачи гражданского иска к органам государственной власти.
- 17.** Назовите принципы правового государства, приведенные автором. Всего укажите четыре принципа.

Прочитайте текст и выполните задания 21—24.

С появлением в теории правового государства принципа неотъемлемых естественных прав человека она обретает свое основное ценностное качество, становится высшим приоритетом. Для его соблюдения необходим принцип разделения властей, призванный их уравновесить, господство правового закона. Приоритет прав человека не снимает с него ответственности за надлежащее использование своих прав и свобод и одновременно возлагает ответственность за обеспечение этих прав на государство. Создается особая правовая связь: взаимная ответственность государства и гражданина. (...) Правовое государство для выполнения своей основной функции — защиты и охраны прав и свобод граждан — должно быть оснащено системой процедур, механизмов, институтов, гарантирующих субъективные права человека. (...) Важное значение имеет принцип связанности законодателя правами человека. Правовое государство невозможно создать в обществе, раздираемом социальными противоречиями, политической борьбой, выходящей за пределы права. Правовое государство может существовать и успешно развиваться в обществе, где есть согласие граждан относительно принципов его устройства, целей его развития, где свобода и права человека сопряжены с уважением и доверием сограждан к государственным учреждениям и друг к другу. Нравственные факторы, солидарность, объединение вокруг общепризнанных ценностей — эти неправовые факторы оказывают неоценимое влияние на отношение к правам человека, праву, законности. Как бы ни были прекрасны принципы правового государства, их никогда бы не удалось воплотить в жизнь в атмосфере нестабильности, безверия, нравственной деградации общества. Цель правового государства — защищая права человека, обеспечить достоинство личности, как неотъемлемый компонент культуры общества, воплотившей многовековые представления о самоопределяющемся человеке, свободном от нищеты, насилия, угнетения, унижения. В обеспечении достоинства огромная роль принадлежит характеру взаимоотношений человека и власти, при котором человек выступает не как объект команд, а как равноправный партнер государства, участвующий в принятии решений, осуществляющий в предусмотренных законом формах контроль над деятельностью властных структур, освобожденный от жесткой опеки государства.

**18.** В тексте упомянуты ключевые понятия социально-гуманитарных наук. Используя обществоведческие знания,

- укажите не менее трёх основных признаков понятия «правовое государство»;
- объясните связь названных автором принципов правового государства. (Объяснение может быть дано в одном или нескольких распространённых предложениях.)